

# M-130 PLUS

MULTI STANDARD PROGRAMMABLE  
27 MHz CB MOBILE TRANSCEIVER

OWNER'S MANUAL  
MANUALE DI ISTRUZIONI  
INSTRUKCJA OBSŁUGI  
MANUAL DE UTILIZARE



**INTEK**®

# Declaration of Conformity

EC Certificate of Conformity  
(to EC Directive 2006/95, 2004/108, 99/5)

## DECLARATION OF CONFORMITY

With the present declaration, we certify that the following products :

### INTEK M-130 PLUS

comply with all the technical regulations applicable to the above mentioned products in accordance with the EC Directives 2006/95/EC, 2004/108/EC, 99/5/EC.

**Type of product :** CB Transceiver

**Details of applied standards :** EN 300 433-1/-2, EN 300 135-1/-2  
EN 301 489-1, EN 301 489-13  
EN 60065

**Manufacturer :** **INTEK S.R.L.**  
Via G. Marconi, 16  
20090 Segrate, Italy  
Tel. 39-02-26950451 / Fax. 39-02-26952185  
E-mail : intek.com@intek-com.it

**Notified Body :** EMCert Dr. Rasek  
Boelwiese 5, 91320 Ebermannstadt  
Germany  
Identification Number : 0678

**Contact Reference :** Armando Zanni  
Tel. 39-02-26950451 / Fax. 39-02-26952185  
E-mail : intek.com@intek-com.it

Segrate, 02/02/2010

dr. Vittorio Zanetti  
(General Manager)

## NOTICE !

It is recommended to carefully read this owner's manual before using the product. This will also help the user to prevent using the radio in violation of the regulations valid in the country where the product is used, as well as to avoid any possible interferences with other services.

CE 0678



Index - Introduction - Content of the packaging	1
Controls, Indicators and operation	2 - 5
Installation	6
Installing and connecting the mobile antenna with magnet base (Full Kit Version)	7
Frequency bands table - User Information	8
Frequency band selection / programming	9
Table of restrictions on the use of CB transceivers	9
Specifications	10
Table of restrictions on the use of CB transceivers	I
PCB - Main Board & Front Board	II-III
Diagram	IV-V
Block Diagram	VI-VII
Notes	VIII-IX

## NOTICE !

Before using this transceiver, please check that the radio has been programmed on the frequency bands, specifications and operating modes allowed by the regulations valid in the country where the product is used. If not, please proceed to modify the frequency band programming, as it is described in this owner's manual. This transceiver is factory pre-programmed on the CE European frequency band (CEPT 40CH FM 4W).

## Congratulations!

Congratulations for selecting and purchasing an INTEK quality product. This transceiver includes a number of advanced functions and systems, therefore it is definitely necessary to carefully read this owner's manual before using the radio. With a correct use of the product in accordance with the operating method described in this manual, the product will offer a trouble free use for many years. INTEK is constantly engaged to develop and provide quality products meeting the customers requirements, however any suggestion or comment on this product that might help us to improve quality are warmly welcome. INTEK M-130 PLUS is a CB transceiver using advanced hardware and software design, it includes a special multi-standard programmable circuit, which allows to program the specifications of the radio (frequency bands, operating modes, transmitter power) in compliance with the regulations valid in the various European countries. Therefore this product can be used in any country of the European Community. The radio is delivered factory pre-programmed on the CE European frequency band (CEPT 40CH FM 4W).

## Content of the packaging

Please check that all the following items are contained in the packaging :

- main unit (transceiver)
- DC power cord with fuse holder and fuse
- power cord with lighter adaptor plug and fuse (Full Kit version)
- condenser microphone
- car mounting bracket
- car mounting bracket accessories (hardware, knobs, etc.)
- microphone bracket
- mobile antenna with magnet base (Full Kit version)
- owner's manual

## Front Panel

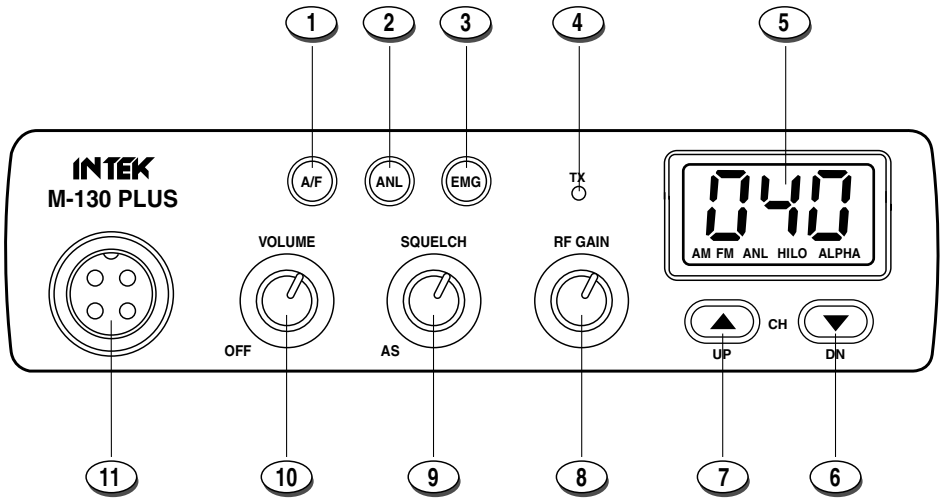

### 1. A/F Key

This key allows to select the AM or FM operating mode, in both TX and RX. The AM/FM operating mode selection is possible only if it is allowed by the programmed frequency band, otherwise the AM/FM selection is not possible.

### 2. ANL Key

Press the ANL key (2) to enable the ANL (Automatic Noise Limiter) function, in order to reduce electric or electromagnetic noise or interference on the used channel. The ANL (E) icon is lighted to confirm that the ANL function is enabled. Press again the ANL key (2) to disable the function.

### 3. EMG key (Emergency Channels)

This key allows quick access to one of the two pre-programmed emergency channels (CH9 or CH19). Each time this key is pressed, radio will select CH9, then CH19, then again the normal operating channel.

### 4. TX LED Indicator

This red color LED indicator is lighted when radio is in the transmit mode.

### 5. LCD Display

Large size LCD display with blue color backlight function for best readability in darkness. It indicates the operating channel number, the operating mode and all the programmed settings and all the enabled functions.

## LCD Display

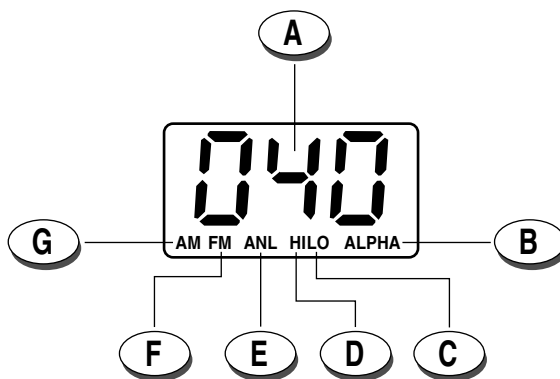

### A. Channel Number

It indicates the operating channel number or the frequency band ID code.

### B. ALPHA Icon

The ALPHA Icon (B) is lighted when an intermediate channel is selected. This feature is not available on the radios for the European Market.

### C. LO Icon

The LO Icon (C) is lighted when the transmitter is in LOW POWER mode (1W).

### D. HI Icon

The HI Icon (D) is lighted when the transmitter is in HIGH POWER mode (4W).

### E. ANL Icon

The ANL Icon (E) is lighted when the ANL (Automatic Noise Limiter) function is enabled.

### F. FM Icon

The FM icon (F) is lighted when radio has been set to the FM (Frequency Modulation) operating mode.

### G. AM Icon

The AM icon (G) is lighted when radio has been set to the AM (Amplitude Modulation) operating mode.

### 6. DN (Down) Key

This key allows to select the operating channel downward. By keeping this key pressed, the quick channel selection mode will be enabled.

### 7. UP (Up) Key

This key allows to select the operating channel upward. By keeping this key pressed, the quick channel selection mode will be enabled.

### 8. RF GAIN Control

This transceiver uses a high sensitivity and selectivity receiver circuit. The receiver gain is adjustable with the RF GAIN control (8). By turning the knob clockwise, the receiver gain is increased. It is convenient to reduce the receiver gain in case of very strong signals from local stations and to increase it in case of weak signals or long distance communications.

## 9. AS/SQUELCH Control

### SQUELCH CONTROL (SQUELCH manual adjustment)

The SQUELCH control allows to silent the receiver by cutting the background noise, when no signals are received. Turn the knob clockwise until the background noise is cut. Turn the knob counter clockwise (SQUELCH opening) in order to listen to the weakest signals.

### AS CONTROL (SQUELCH fixed setting)

The AS function allows to automatically silent the receiver, avoiding the SQUELCH manual adjustment. A fixed SQUELCH threshold is factory pre-set. To enable the fixed SQUELCH function, turn the knob fully counter clockwise to the AS position, until a click noise is heard.

## 10. OFF/VOLUME Control

Use this knob to switch radio ON and OFF, as well as to adjust the receiver volume to the desired level. To adjust the receiver volume in case no signals are received on the operating channel, open the SQUELCH and then adjust the receiver volume using the background noise as a reference.

## 11. Microphone Connector

Connect the microphone to this connector and turn the connector ring to lock it.

## Rear Panel

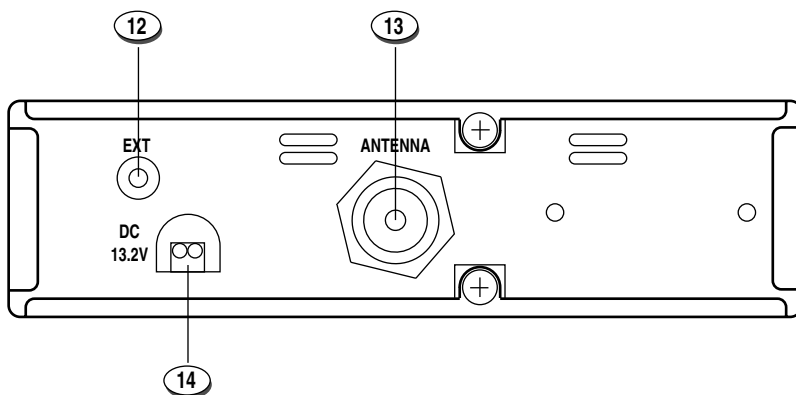

## 12. EXT (External Speaker) Jack

This jack is for connecting an external speaker (optional).

## 13. ANTENNA Connector

Antenna connector. Refer to the sections INSTALLATION OF THE ANTENNA and INSTALLING AND CONNECTING THE MOBILE ANTENNA WITH MAGNET BASE.

## 14. 13.2VDC POWER CORD

13.2VDC power cord input.

### FULL KIT VERSION

The power cord is complete with lighter adaptor plug and fuse.

## Microphone

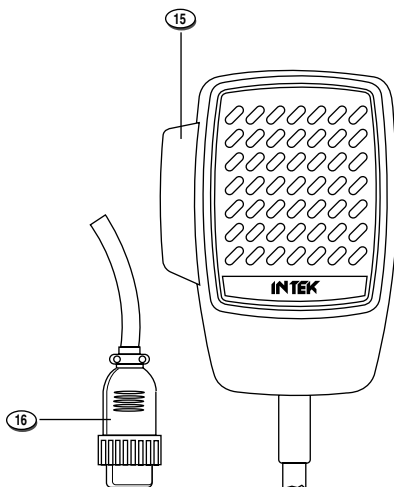

### 15. PTT (Push-to-Talk) Key

Transmitter key. Press the PTT key (15) to transmit and release it to return to the receive mode.

### 16. MICROPHONE Plug

4-pin microphone connector with locking ring. Connect it to the microphone connector on the front panel of the radio.

## IMPORTANT !

Do never attempt to open the cabinet of the transceiver. No user serviceable parts inside. Internal modifications or tampering may cause damage to the product, modify its technical specifications and will void warranty rights. If service or repair are required, please go to an authorised service centre or specialized technician.

## Installation

Before installing the main unit in the vehicle, check and select the most convenient location, in order that the radio will be easy to reach and comfortable to operate, without disturbing or interfering with the vehicle drive. Use the supplied bracket and hardware to install the radio. The bracket screws must be well tightened in order not to become loosen with the vehicle vibrations. The car mounting bracket can be installed over or below the radio and the radio may be inclined as desired according to the specific type of installation (under dashboard or track cabin roof installation).

## Installation of the Main Unit

Before connecting the radio to the vehicle electric system, make sure that radio is switched off, with the OFF/VOLUME knob (10) completely turned counter clockwise at OFF position. The DC power cable (14) of the radio is complete with a fuse holder with fuse located on the red positive (+) wire. Connect the DC power cable to the vehicle electric system, with special attention to respect correct polarity, even if the radio is protected against polarity inversion. Connect the red wire to the positive (+) pole and the black wire to the negative (-) pole of the vehicle electric system. Make sure that the wires and terminals are firmly and stably connected, in order to prevent cables from disconnecting or causing short circuits.

### FULL KIT VERSION

Connect the lighter adaptor plug (14) to the 12VDC socket of the vehicle. Fuse is located inside the lighter adaptor plug. To replace the fuse unscrew the cap of the plug, remove the fuse and the spring then reinstall all parts by first inserting the spring and then the new fuse.

## Installation of the Antenna

A specific mobile antenna adjusted for 27 MHz frequency range must be used. The antenna installation must be done by a specialised technician or service centre. Please pay special attention to carefully install the antenna on the vehicle with perfect connection to ground. Before connecting the antenna to the radio, it is necessary to check the correct operation of the antenna with low standing wave ratio (S.W.R.), using adequate instruments. If not, the transmitter circuit of the radio could be damaged. The antenna must be usually installed on the highest part of the vehicle, free from obstacles and as far away as possible from any source of electric or electromagnetic noise. The RF antenna coaxial cable must not be damaged or pressed on its way between antenna and the radio. The correct operation of the antenna and the low standing wave ratio (S.W.R.) must be checked periodically. Connect the RF antenna coaxial cable to the antenna connector (13), located on the rear side of the radio.

## Checking Operation of the Radio

Once radio has been connected to the vehicle electric system and to the antenna, the correct operation of the system may be checked. Please proceed as follows :

- 1) Check that the power cable is correctly connected.

### FULL KIT VERSION

Check that power cord is correctly connected and that the lighter adaptor plug is correctly inserted in the 12VDC socket of the vehicle.

- 2) Check that the RF antenna coaxial cable is correctly connected.
- 3) Connect the microphone to the connector (11), located on the front side of the radio.
- 4) Rotate the AS/SQUELCH knob (9) counter clockwise.
- 5) Turn radio on using the OFF/VOLUME knob (10) and adjust volume to the desired level.
- 6) Select the desired channel, using the channel selector keys (6, 7).
- 7) Rotate the AS/SQUELCH knob (9) clockwise, to cut the background noise.
- 8) Press the PTT key (15) to transmit and release it to receive.

The transceiver will work correctly.



## FULL KIT VERSION

### Installing and connecting the mobile antenna with magnet base

A 27 MHz mobile antenna with magnet base and 4m RG-58/U is included in the kit. Connect the whip (A) to the magnet base and tighten the locking screw (B) using the supplied tool. Please pay attention to correctly placing the magnet antenna on the vehicle top. The magnet antenna must be firmly attached to the vehicle metal body. Connect the antenna connector (E) to the antenna outlet (13) located on the rear side of the radio. Before turning on and operating the radio, the correct performance of the antenna (S.W.R. ratio) must be checked with an S.W.R. meter. If necessary, adjust the length of the whip (A) until a correct S.W.R. ratio is reached. Otherwise the transmitter circuit of the radio might be damaged. Antenna must be usually placed on the highest part of the vehicle, free from nearby metal parts and as far as possible from any possible source of electric or electromagnetic noise. The antenna cable must not be damaged in its way to the radio.

### Parts description

#### A. Whip

Steel whip with protective rubber cup.

#### B. Locking screw

Locking screw for adjusting and tightening the antenna whip, using the supplied tool.

#### C. Magnet base

Antenna magnet base to be placed on any iron or steel surface, with no need to drill any hole on the vehicle body.

#### D. RG-58/U Cable

RG-58/U cable, 4m long.

#### E. RF Connector

PL-259 connector.

Connect to the antenna outlet (13), located on the rear side of the radio.

**Warning !** Before turning on and operating radio, make sure that the connector (E) is correctly connected to the antenna outlet (13) located on the rear side of the radio.

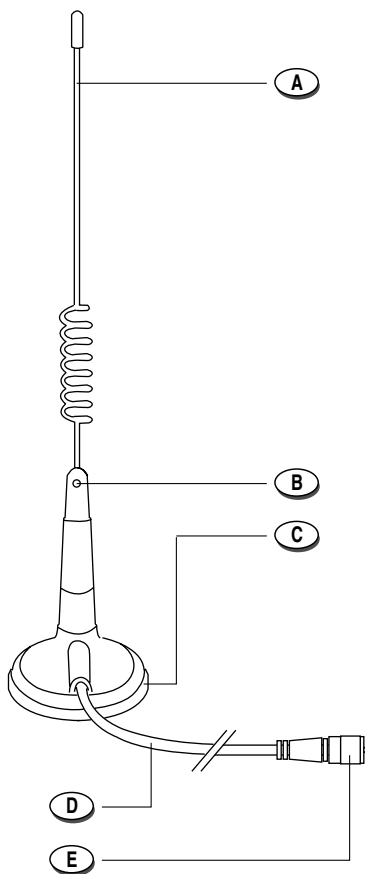

# Frequency bands table - User Information

## Frequency Bands Table

The transceiver INTEK M-130 PLUS includes an advanced multi-standard programmable circuit, which allows to program different frequency bands, specifications and operating modes, in conformity with the regulations in the country where the product is used. 9 programmable frequency bands are available, as per the below table :

FREQUENCY BAND ID CODE	COUNTRY	SPECIFICATIONS (Channels, Operating Modes, TX Power)
E1	ITALY/SPAIN	40CH AM / FM 4W
I2	ITALY	36CH AM / FM 4W
dE	GERMANY	80CH FM 4W - 12CH AM 1W
d2	GERMANY	40CH FM 4W - 12CH AM 1W
EU	EUROPE/FRANCE	40CH FM 4W - 40CH AM 1W
CE	CEPT	40CH FM 4W
U	UK	40CH FM 4W UK FREQUENCIES 40CH FM 4W CEPT FREQUENCIES
PL	POLAND	40CH AM / FM 4W POLISH FREQUENCIES
PD	POLAND	40CH AM 1W / FM 4W POLISH FREQUENCIES

**Attention !** This radio has been factory pre-programmed on the **CE** frequency band (**CEPT 40CH FM 4W**), since this standard is currently accepted in all the European countries. Please refer to the information table at page I (Restrictions on the use of CB transceivers).

## User Information

in accordance with art. 13 of the Legislative Decree of 25th July 2005, no. 15 "Implementation of Directives 2002/95/EC, 2002/96/EC and 2003/108/EC, relative to reduction of the use of hazardous substances in electrical and electronic equipment, in addition to waste disposal".



The crossed bin symbol shown on the equipment indicates that at the end of its working life the product must be collected separately from other waste.

The user must therefore take the above equipment to the appropriate differentiated collection centres for electronic and electro technical waste, or return it to the dealer when purchasing a new appliance of equivalent type, in a ratio of one to one.

Appropriate differentiated waste collection for subsequent recycling, treatment and environment-friendly disposal of the discarded equipment helps to prevent possible negative environmental and health effects and encourages recycling of the component materials of the equipment.

Illegal disposal of the product by the user will be punished by application of the administrative fines provided for by the legislative decree no. 22/1997 (article 50 and following of the legislative decree no. 22/1997).

## Frequency Band Selection / Programming

This two-way CB radio must be programmed and exclusively used on a frequency band allowed in the country where the product is used. When radio is switched ON, the current programmed frequency band code will be displayed (blinking) for about 3 seconds. To program a different frequency band, proceed as follows :

- 1) Turn OFF the radio.
- 2) Press and keep pressed the UP key (7), then turn ON the radio using the OFF/VOLUME knob (10).
- 3) The current frequency band code (A) will blink on the LCD display (5).
- 4) Now select the new desired frequency band code by pressing the UP (7) or DN (6) key.
- 5) Press the PTT (15) key or wait for about 5 seconds to confirm and store the new selected frequency band code.

### UK/CE CHANNELS SELECTION (FREQUENCY BAND "U")

If the frequency band "U" (UK band) has been selected, all channels can be scrolled using the channel keys. When a UK frequency channel will be selected the display (5) will show the channel number (A) and the indication "U". When a CEPT frequency channel will be selected the display (5) will show the channel number (A) and the indication "C".

## Table of Restrictions on the Use of CB Transceivers (page I)

The following information are to be considered only just as an indication. They are believed to be correct at the time of printing this operating manual. It is however the user's responsibility to check that, in the country where radio is used, the regulations for the use of CB transceivers have not been modified. User is therefore suggested to contact the local dealer or local authority, in order to check the current regulations for the use of CB transceivers, before operating this product. The manufacturer does not take any responsibility if the product is used in violation of the regulations of the country where the product is used.

### Addendum (Updated information on national restrictions)

#### BELGIUM, UK, SPAIN, SWITZERLAND

In order to use this transceiver in Belgium, UK, Spain and Switzerland, residence must have an individual licence. Users coming from abroad may freely use the radio in FM mode, while in order to use it in AM mode they must hold a licence released in their own country.

#### ITALY

Foreigners arriving in Italy must get an Italian authorization.

#### AUSTRIA

Austria does not allow using multi standard programmable CB radios. It is recommended to carefully follow this directives and not to use the product in the Austrian territory.

#### GERMANY

Along some border areas in Germany, the radio can not be used as a base station from channel 41 to channel 80. Refer to local authority (notification office) for details.

# Specifications

## Specifications

### General

Channels	40 FM (refer to the frequency bands table at page 8)
Frequency range	27 MHz Citizen Band
Frequency control	P.L.L.
Operatine temperature	-10°/+55°C
DC input voltage	13.2Vdc ±15%
Size	140 (L) x 37 (H) x 190 (D) mm
Weight	750 gr.

### Receiver

System	Double conversion, CPU controlled super-heterodine
IF	1° 10.695 MHz / 2° 455 KHz
Sensitivity	0.5µV for 20dB SINAD (FM) 0.5µV for 20dB SINAD (AM)
Audio output	2.5W
Audio distorsion	<8% at 1 KHz
Image rejection	65dB
Adjacent channel	65dB
Signal/noise ratio	45dB
Current drain	350mA (stand-by)

### Transmitter

System	CPU controlled P.L.L. synthesizer
Maximum RF power	4W at 13.2Vdc
Modulation	85% to 90% (AM) 1.8 KHz ±0.2 KHz (FM)
Impedance	50 ohm unbalanced
Current drain	1300mA (at no modulation)

Indice - Introduzione - Contenuto della confezione .....	11
Descrizione dei comandi e funzionamento .....	12-15
Installazione e collegamenti elettrici .....	16
Installazione dell' antenna con base magnetica (versione Full Kit) .....	17
Tabella bande di frequenza - Avviso agli utenti .....	18
Selezione / programmazione della banda di frequenza .....	19
Tabella delle restrizioni all' uso dei ricetrasmittitori CB .....	19
Caratteristiche tecniche .....	20
Tabella delle restrizioni all' uso dei ricetrasmittitori CB .....	I
Circuito stampato Main Board e Front Board .....	II-III
Schema elettrico .....	IV-V
Schema a blocchi .....	VI-VII
Note .....	VIII-IX

## IMPORTANTE !

**Prima di utilizzare la ricetrasmittente, verificare che la stessa sia programmata per operare sulle bande di frequenza e nei modi previsti dalle norme di legge in vigore nel paese in cui la radio viene utilizzata. Diversamente procedere alla modifica della programmazione, come indicato in questo manuale di istruzioni. La radio è pre-programmata all' origine sulla banda di frequenza europea CE (CEPT 40CH FM 4W).**

## Congratulazioni !

Congratulazioni per aver scelto ed acquistato un prodotto di qualità INTEK. Questo ricetrasmittitore dispone di numerose funzioni avanzate e vari dispositivi, pertanto è assolutamente necessario leggere attentamente questo manuale di istruzioni prima di utilizzare l' apparecchio. Con un uso corretto secondo quanto è indicato nel manuale di istruzioni, l' apparecchio garantirà un servizio senza problemi per molti anni. Ci impegnamo costantemente a fornire prodotti di qualità che rispondano alle vostre esigenze, ma siamo comunque sempre molto interessati a ricevere eventuali vostri commenti o suggerimenti su questo prodotto, che ci aiutino nel continuo miglioramento della qualità. INTEK M-130 PLUS è un ricetrasmittitore con caratteristiche tecniche di hardware e software molto avanzate e dispone di un circuito di tipo Multi Standard programmabile che consente di configurare i vari parametri dell' apparecchio (bande di frequenza, modi operativi, potenza del trasmettitore) in modo conforme alle norme di legge in vigore nei vari paesi della Comunità Europea. Pertanto questa ricetrasmittente può essere utilizzata in un qualsiasi paese della Comunità Europea. L' apparecchio viene consegnato pre-programmato sulla banda CE (CEPT 40CH FM 4W).

## Contenuto della confezione

Verificare che le seguenti parti siano contenute nella confezione :

- ricetrasmittitore
- cavetto di alimentazione DC con porta fusibile e fusibile
- cavetto con presa accendisigari e fusibile (versione Full Kit)
- microfono a condensatore
- staffa di montaggio per veicolo
- accessori per montaggio staffa (viti, pomelli, ecc.)
- staffa di supporto per microfono
- antenna con base magnetica (versione Full Kit)
- manuale di istruzioni

## Pannello frontale

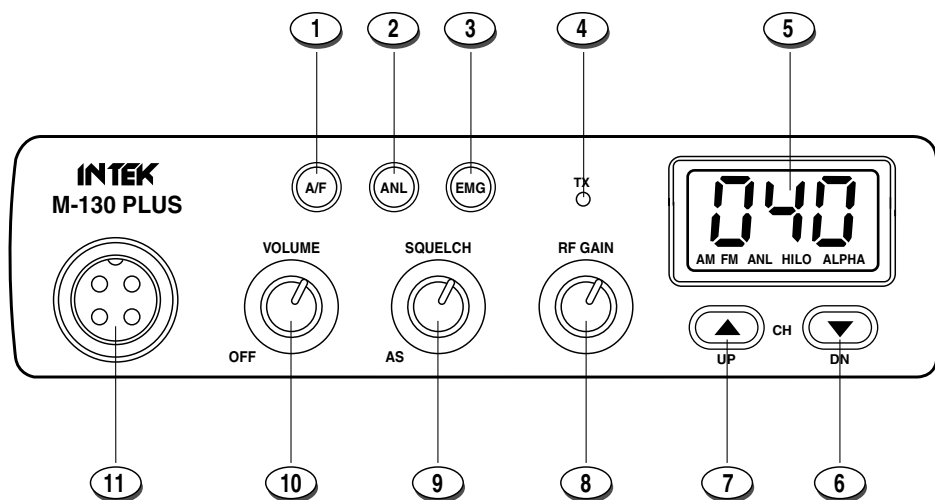

### 1. Tasto A/F

Questo tasto consente di selezionare il modo operativo AM o FM, in TX e RX, se il modo scelto è abilitato dalla banda di frequenza programmata.

### 2. Tasto ANL (Automatic Noise Limiter)

Premendo brevemente il tasto ANL (2) viene inserito il dispositivo ANL (Automatic Noise Limiter) che permette la riduzione dei disturbi radio elettrici ed elettromagnetici sul canale in uso. L' icona ANL (E) sarà acceso a conferma dell' inserimento del dispositivo. Ripremere il tasto ANL (2) per disattivare il dispositivo ANL.

### 3. Tasto EMG (Emergency Channels)

Questo tasto permette la selezione rapida di uno dei 2 canali di emergenza pre-programmati (CH9 o CH19). Ad ogni pressione del tasto EMG (3), viene impostato il canale CH9, quindi il canale CH19, quindi nuovamente il normale canale in uso. Quando è in uso uno dei canali di emergenza, il numero del canale (A) lampeggia sul display LCD (5).

### 4. Indicatore LED TX

Questo indicatore LED luminoso di colore rosso è acceso quando il ricetrasmittitore è in modalità trasmissione.

### 5. Display LCD

Display LCD di tipo retroilluminato in colore blu, per la massima leggibilità. Il display indica il numero della banda e del canale in uso e tutte le funzioni e i dispositivi attivati.

## Display LCD

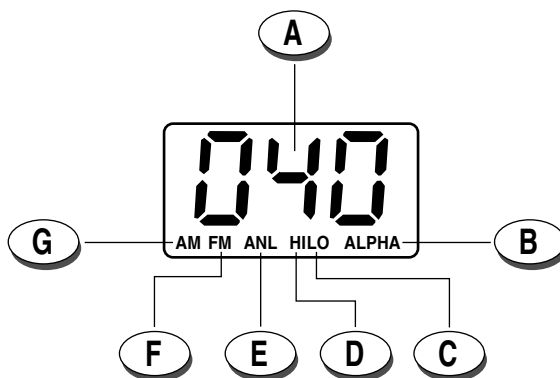

### A. Indicazione del canale

L' indicazione consente la lettura del numero del canale in uso o della banda di frequenza selezionata.

### B. Icona ALPHA

L' icona ALPHA è accesa quando vengono visualizzati i canali intermedi, funzione non attiva e non disponibile negli apparati destinati al mercato europeo.

### C. Icona LO

L' icona LO (C) è accesa quando il ricetrasmittitore è in modalità bassa potenza (1W).

### D. Icona HI

L' icona HI (D) è accesa quando il ricetrasmittitore è in modalità alta potenza (4W).

### E. Icona ANL

L' indicazione ANL (E) è accesa quando è abilitato il dispositivo ANL (Automatic Noise Limiter).

### F. Icona FM

L' icona FM (F) è accesa quando il ricetrasmittitore riceve e trasmette in modo FM (modulazione di frequenza).

### G. Icona AM

L' icona AM (G) è accesa quando il ricetrasmittitore riceve e trasmette in modo AM (modulazione di ampiezza).

## 6. Tasto DN

Questo tasto permette la selezione dei canali in ordine decrescente. Mantenendo premuto questo tasto, la selezione dei canali avverrà in modo rapido.

## 7. Tasto UP

Questo tasto permette la selezione dei canali in ordine crescente. Mantenendo premuto questo tasto, la selezione dei canali avverrà in modo rapido.

## 8. Manopola RF GAIN (guadagno del ricevitore)

Questo ricetrasmittitore utilizza un circuito ricevente con alta sensibilità e selettività. Il guadagno del ricevitore è regolabile con la manopola RF GAIN (8). Ruotando la manopola in senso orario, il guadagno del ricevitore viene incrementato. E' opportuno ridurre il guadagno del ricevitore in presenza di segnali molto forti e aumentarlo in caso di segnali deboli o comunicazioni a lunga distanza.

### 9. Manopola AS/SQUELCH

COMANDO SQUELCH (regolazione manuale SQUELCH)

Il comando SQUELCH permette di silenziare il ricevitore, eliminando il rumore (fruscio) di fondo in assenza di segnali. Ruotare la manopola in senso orario sino a quando scompare il rumore di fondo. Ruotare la manopola in senso antiorario (apertura dello SQUELCH) per ascoltare i segnali più deboli.

COMANDO AS (regolazione fissa SQUELCH)

E' disponibile la funzione AS per silenziare il ricevitore in modo automatico, senza eseguire la regolazione manuale dello SQUELCH. Una regolazione fissa dello SQUELCH è pre-impostata in origine. Per impostare la funzione AS, ruotare la manopola completamente in senso antiorario fino a farla scattare in posizione AS.

### 10. Manopola OFF/VOLUME

Manopola di accensione e spegnimento della radio. Permette la regolazione del volume di ascolto. In assenza di segnali sul canale in uso, si consiglia di aprire lo SQUELCH e quindi di regolare il volume al livello desiderato utilizzando come riferimento il rumore (fruscio) di fondo.

### 11. Presa per microfono

Collegare il microfono in dotazione a questa presa, bloccandolo tramite l' apposita ghiera.

## Pannello posteriore

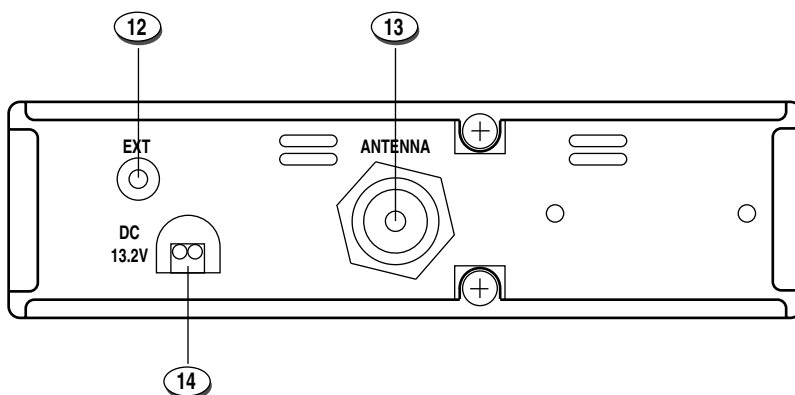

### 12. Presa EXT (External Speaker)

Presenza per il collegamento di un altoparlante esterno (opzionale).

### 13. Connettore di antenna (SO-239)

Presenza per il collegamento dell' antenna. Vedi capitoli "installazione e collegamenti elettrici" e "installazione dell' antenna con base magnetica (versione Full Kit)".

### 14. Entrata POWER 13.2VDC

Entrata del cavetto di alimentazione DC in dotazione.

Nella versione FULL KIT, il cavetto di alimentazione è dotato di spinotto accendisigari con fusibile di protezione.



### Microfono

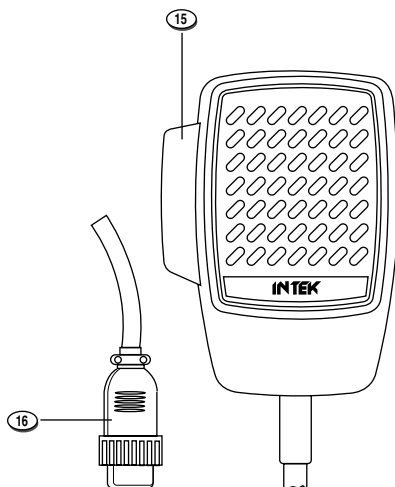

#### 15. Tasto PTT (Push-to-Talk)

Tasto di trasmissione. Premere per trasmettere e mantenere premuto durante la trasmissione e rilasciare per ritornare in modalità ricezione.

#### 16. Connettore microfono

Connettore del microfono a 4 poli con ghiera di fissaggio, da collegarsi alla apposita presa (10) sul pannello frontale.

### IMPORTANTE !

Non tentare mai di aprire il contenitore del ricetrasmittitore. All'interno dell'apparecchio non vi sono parti utili o utilizzabili dall'utente. Interventi o manomissioni del circuito interno della radio possono causare danni alla stessa o modificarne le caratteristiche tecniche ed inoltre violano e invalidano il diritto alla garanzia. In caso di interventi tecnici, rivolgersi esclusivamente ad tecnico o ad un centro di assistenza autorizzato.

## Installazione del ricetrasmittitore

E' necessario verificare e localizzare sul veicolo la posizione più opportuna ove installare l' apparecchio, in modo che sia pratico e confortevole l' utilizzo dello stesso e che l' ubicazione del ricetrasmittitore non sia in nessun modo di ostacolo alla guida del veicolo. Per il montaggio del ricetrasmittitore, utilizzare la staffa e le viti in dotazione. Le viti di fissaggio della staffa devono essere ben serrate in modo che le vibrazioni del veicolo non possano allentarle. La staffa può essere montata sia sopra sia sotto l' apparecchio a seconda del tipo di installazione richiesto. Il ricetrasmittitore può anche essere inclinato e poi bloccato nella posizione desiderata tramite i 2 pomelli di fissaggio in dotazione.

## Collegamento elettrico del ricetrasmittitore

Prima di collegare l' apparecchio al circuito elettrico del veicolo, assicurarsi che il ricetrasmittitore sia spento, ovvero che la manopola OFF/VOLUME (10) sia girata completamente in senso antiorario in posizione OFF. Il cavetto di alimentazione (14) del ricetrasmittitore è completo di porta-fusibile con fusibile di protezione posto sul cavo rosso del positivo (+). Collegare il cavetto di alimentazione al circuito elettrico del veicolo, facendo molta attenzione nel rispettare la corretta polarità, anche se l' apparecchio è protetto contro le inversioni di polarità. Collegare il cavetto rosso al polo positivo (+) e il cavetto nero al polo negativo (-) del circuito elettrico del veicolo. Assicurarsi che il collegamento dei cavetti sia ben eseguito e che i terminali siano ben fissati, per evitare che essi si possano staccare o causare corto circuiti.

Nella versione FULL KIT inserire lo spinotto accendisigari (14) nell' apposita presa del veicolo. Il fusibile di protezione è posto all' interno dello spinotto stesso. Per sostituire il fusibile danneggiato, svitare il cappuccio dello spinotto, togliere il fusibile e la molla e rimontare il tutto, inserendo prima la molla e successivamente il nuovo fusibile.

## Installazione e collegamento dell' antenna

Deve essere utilizzata un' antenna veicolare tarata sulle frequenze CB 27 MHz. L' installazione dell' antenna deve essere eseguita da un tecnico specializzato. La massima attenzione deve essere prestata nel montaggio dell' antenna sul veicolo e nel collegamento della stessa alla massa del veicolo. Prima del collegamento al ricetrasmittitore, è indispensabile che sia verificato il corretto funzionamento dell' antenna con basso livello di onde stazionarie (R.O.S.), tramite apposita strumentazione. In caso contrario, il circuito trasmittente dell' apparecchio potrebbe venire danneggiato. L' antenna deve essere normalmente montata sulla parte più alta del veicolo, libera da ostacoli e il più possibile distante da fonti di disturbo elettrico o elettromagnetico. Il cavetto coassiale RF dell' antenna non deve essere danneggiato o schiacciato nel percorso dall' antenna al ricetrasmittitore. La corretta funzionalità dell' antenna ed il basso rapporto di onde stazionarie (R.O.S.) devono essere controllati periodicamente. Collegare il cavo RF dell' antenna all' apposita presa di antenna (13), posta sul pannello posteriore della radio.

## Controllo del funzionamento del ricetrasmittitore

Una volta eseguiti i collegamenti elettrici del cavo di alimentazione e dell' antenna, si può controllare il corretto funzionamento del sistema. Procedere come segue :

- 1) Controllare che sia correttamente collegato il cavetto di alimentazione  
Nella versione FULL KIT controllare che sia correttamente inserito lo spinotto accendisigari nell' apposita presa del veicolo.
- 2) Controllare che sia correttamente collegato il cavetto coassiale RF dell' antenna.
- 3) Collegare il microfono all' apposita presa (11), posta sul pannello frontale della radio.
- 4) Ruotare il comando AS/SQUELCH (9) in senso antiorario a inizio corsa.
- 5) Accendere l' apparecchio tramite la manopola OFF/VOLUME (10) e regolare il volume di ascolto al livello desiderato.
- 6) Selezionare il canale desiderato, tramite i tasti di selezione dei canali (6 e 7).
- 7) Ruotare il comando AS/SQUELCH (9) in senso orario, per eliminare il rumore di fondo.
- 8) Premere il tasto PTT (15) per trasmettere e quindi rilasciarlo per ricevere.

Il ricetrasmittitore dovrà funzionare correttamente.

## VERSIONE FULL KIT

### Installazione e collegamento dell' antenna con base magnetica

La versione Full Kit include un' antenna a 27 MHz con base magnetica, dotata di 4 mt. di cavo coassiale RG-58/U. Inserire lo stilo (A) nella base magnetica e stringere la vite di fissaggio (B) utilizzando la chiave a brugola in dotazione. La massima attenzione deve essere prestata nel posizionamento dell' antenna sul veicolo. Assicurarsi che l' antenna sia fissata con la massima aderenza al piano metallico. Collegare il connettore (E) dell' antenna all' apposita presa di antenna (13), posta sul pannello posteriore della radio. Prima di utilizzare il ricetrasmittitore, è importante che sia verificato il corretto funzionamento dell' antenna con basso livello di onde stazionarie (R.O.S.), tramite apposita strumentazione. Svitare leggermente la vite di fissaggio (B) e regolare l' altezza dello stilo (A) fino a raggiungere il corretto livello di onde stazionarie e stringere nuovamente la vite (B). In caso contrario, il circuito trasmittente dell' apparecchio potrebbe venire danneggiato. L' antenna deve essere normalmente montata sulla parte più alta del veicolo, libera da ostacoli e il più possibile distante da fonti di disturbo elettrico o elettromagnetico. Il cavetto coassiale RF dell' antenna (D) non deve essere danneggiato o schiacciato nel percorso dall' antenna al ricetrasmittitore.

### Descrizione delle parti

#### A. Stilo

Stilo in acciaio inox nero con cappuccio protettivo.

#### B. Vite di fissaggio

Vite per il fissaggio e la regolazione dello stilo, tramite la chiave a brugola in dotazione.

#### C. Base magnetica

Base magnetica per il fissaggio dell' antenna su superfici metalliche, senza bisogno di effettuare alcun foro.

#### D. Cavo RG-58/U

Cavo coassiale RG-58/U, lunghezza 4 mt.

#### E. Connettore

Connettore PL-259.

Avvitare all' apposita presa (13), posta sul pannello posteriore della radio.

**Attenzione !** Prima di accendere il ricetrasmittitore, assicurarsi che il connettore (E) dell' antenna sia correttamente fissato alla presa della radio (13).

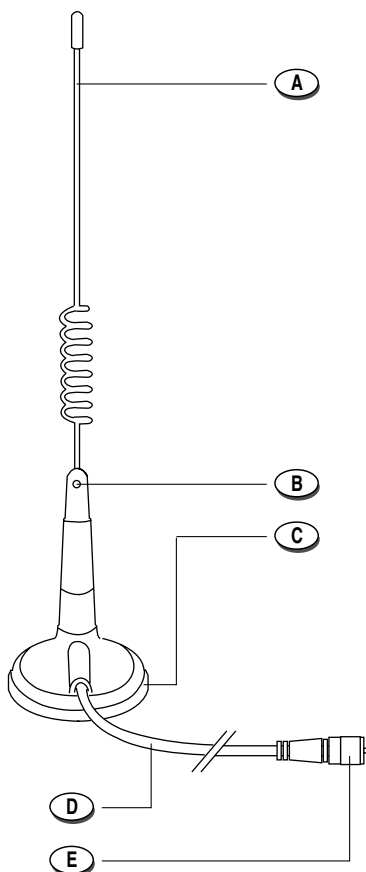

# Tabella bande di frequenza - Avviso agli utenti

## Tabella bande di frequenza

Il ricetrasmittitore INTEK M-130 PLUS dispone di un avanzato circuito multi-standard programmabile, che consente di programmare la banda di frequenza, i parametri e i modi operativi in conformità con le norme del paese in cui viene utilizzato l' apparecchio. Sono disponibili n. 9 bande programmabili, come dalla seguente tabella :

Italiano

CODICE BANDA DI FREQUENZA	PAESE	SPECIFICHE (Canali, modi operativi, potenza TX)
E1	ITALIA/SPAGNA	40CH AM / FM 4W
I2	ITALIA	36CH AM / FM 4W
dE	GERMANIA	80CH FM 4W - 12CH AM 1W
d2	GERMANIA	40CH FM 4W - 12CH AM 1W
EU	EUROPA/FRANCIA	40CH FM 4W - 40CH AM 1W
CE	CEPT	40CH FM 4W
U	INGHILTERRA	40CH FM 4W FREQUENZE UK 40CH FM 4W FREQUENZE CEPT
PL	POLONIA	40CH AM / FM 4W FREQUENZE POLACCHE
PD	POLONIA	40CH AM 1W / FM 4W FREQUENZE POLACCHE

**Attenzione !** Il ricetrasmittitore è stato pre-programmato all' origine sulla banda di frequenza con codice paese **CE (CEPT 40CH FM 4W)**, in quanto questo standard è attualmente riconosciuto in tutti i paesi europei. Vedere la tabella delle informazioni alla pag. I (Restrizioni all' uso dei ricetrasmittitori CB).

## Avviso agli utenti

Ai sensi dell'art. 13 del decreto legislativo 25 luglio 2005, n. 15"Attuazione delle Direttive 2002/95/CE, 2002/96/CE e 2003/108/CE, relative alla riduzione dell'uso di sostanze pericolose nelle apparecchiature elettriche ed elettroniche, nonché allo smaltimento dei rifiuti".



Il simbolo del cassonetto barrato riportato sull'apparecchiatura indica che il prodotto alla fine della propria vita utile deve essere raccolto separatamente dagli altri rifiuti.

L'utente dovrà, pertanto, conferire l'apparecchiatura giunta a fine vita agli idonei centri di raccolta differenziata dei rifiuti elettronici ed elettrotecnici, oppure riconsegnarla al rivenditore al momento dell'acquisto di una nuova apparecchiatura di tipo equivalente, in ragione di uno a uno.

L'adeguata raccolta differenziata per l'avvio successivo dell'apparecchiatura dismessa al riciclaggio, al trattamento e allo smaltimento ambientalmente compatibile contribuisce ad evitare possibili effetti negativi sull'ambiente e sulla salute e favorisce il riciclo dei materiali di cui è composta l'apparecchiatura.

Lo smaltimento abusivo del prodotto da parte dell'utente comporta l'applicazione delle sanzioni amministrative di cui al dlgs. n. 22/1997" (articolo 50 e seguenti del dlgs. n. 22/1997).

## Selezione / programmazione della banda di frequenza

Il ricetrasmittitore deve essere programmato e utilizzato esclusivamente su una banda di frequenza ammessa nel paese in cui viene utilizzato l' apparecchio. La banda pre-impostata viene visualizzata con un lampeggio della durata di 3 secondi all' accensione dell' apparecchio. E' possibile programmare una diversa banda di frequenza, eseguendo la seguente procedura :

- 1) Spegnere il ricetrasmittitore.
- 2) Premere e mantenere premuto il tasto UP (7), quindi accendere il ricetrasmittitore, ruotando la manopola OFF/VOLUME (10).
- 3) Il codice di paese (A) impostato lampeggia sul display (5).
- 4) Selezionare ora il nuovo codice di paese desiderato, premendo i tasti UP (7) o DN (6); la velocità del lampeggio sarà più rapida ad indicare la procedura di selezione.
- 5) Per confermare la selezione premere il tasto PTT (15) oppure attendere per circa 5 secondi.

### SELEZIONE CANALI UK / CE (BANDA DI FREQUENZA U)

Se è stata programmata la banda di frequenza U (Gran Bretagna), per passare dalle frequenze UK alle frequenze CEPT e viceversa, scorrere tutti i 40 canali della banda in uso per passare da una banda all' altra. Sul display (5) il numero del canale (A) sarà seguito dall' indicazione **U** (B) (frequenze UK) o **C** (B) (frequenze CEPT).

### Tabella delle restrizioni all' uso dei ricetrasmittitori CB (pag. 1)

Le seguenti informazioni sono date a solo titolo indicativo. Si ritiene che le stesse siano corrette al momento della stampa del presente manuale di istruzioni. E' tuttavia responsabilità dell' utilizzatore del ricetrasmittitore il verificare che, nel paese in cui viene utilizzato l' apparecchio, non siano state introdotte variazioni alle norme di legge che abbiano modificato le suddette restrizioni. Si consiglia quindi l' utilizzatore di consultare il proprio rivenditore di fiducia o l' autorità locale al fine di verificare con esattezza le norme di legge in vigore e le restrizioni all' uso per i ricetrasmittitori CB, prima di utilizzare il prodotto. Il produttore non assume alcuna responsabilità per l' uso del prodotto in modo non conforme a quanto è stabilito dalle norme di legge, vigenti nel paese in cui il prodotto è utilizzato.

### Addendum (Aggiornamento sulle restrizioni nazionali)

#### BELGIO, GRAN BRETAGNA, SPAGNA, SVIZZERA

Per poter utilizzare questo ricetrasmittitore in Belgio, Gran Bretagna, Spagna e Svizzera, i residenti necessitano di una licenza individuale. Coloro che invece provengono dall' estero possono utilizzare liberamente l' apparecchio in modo FM, mentre per utilizzarlo in modo AM devono essere in possesso di una licenza rilasciata dal paese di origine.

#### ITALIA

Per gli stranieri che arrivano in Italia, è necessaria una autorizzazione italiana.

#### AUSTRIA

L' Austria non autorizza l' uso di ricetrasmittitori CB di tipo multi-standard (programmabili). Si consiglia di rispettare scrupolosamente questa direttiva e di non utilizzare l' apparecchio nel territorio austriaco.

#### GERMANIA

Lungo i confini di alcune zone della Germania, l' utilizzo del ricetrasmittitore come stazione base dal canale 41 al canale 80 non è ammesso. Rivolgersi all' autorità locale (ufficio notifiche) per ulteriori dettagli.

## Caratteristiche tecniche

### Generali

Canali	40 FM (vedere tabella bande di frequenza a pag. 18)
Gamma di frequenza	27 MHz Banda Cittadina
Controllo di frequenza	P.L.L.
Temperatura di lavoro	-10°/+55°C
Tensione di alimentazione	13.2Vdc ±15%
Dimensioni	140 (L) x 37 (A) x 190 (P) mm
Peso	750 gr.

### Ricevitore

Sistema	Super-eterodina a doppia conversione, controllato da CPU
IF	1° 10.695 MHz / 2° 455 KHz
Sensibilità	0.5µV per 20dB SINAD (FM) 0.5µV per 20dB SINAD (AM)
Uscita audio	2.5W
Distorsione audio	<8% a 1 KHz
Reiezione alle immagini	65dB
Canale adiacente	65dB
Rapporto segnale/rumore	45dB
Consumo	350mA (stand-by)

### Trasmettitore

Sistema	Sintetizzatore P.L.L. controllato da CPU
Potenza RF massima	4W a 13.2Vdc
Modulazione	da 85% a 90% (AM) 1.8 KHz ±0.2 KHz (FM)
Impedenza	50 ohm sbilanciati
Consumo	1300mA (senza modulazione)

## Wstęp - Zawartość opakowania

Wstęp - Zawartość opakowania	21
Kontrolki, w skażniki, dokonywanie ustawień i regulacji	22-25
Instalacja	26
Instalacja i podłączenie anteny samochodowej z magnetyczną podstawą wersja FULL KIT	27
Tabela częstotliwości, informacje dla użytkownika	28
Wprowadzanie częstotliwości pracy / programowanie	29
Ograniczenia pracy radiotelefonów CB	I
Zdjęcia płyty PCB głównej i frontowej	II-III
Schemat	IV-V
Schemat blokowy	VI-VII
Notatki	VIII-IX

### UWAGA !

Przed przystąpieniem do pracy z urządzeniem należy sprawdzić czy zostało pasmo częstotliwości zaprogramowane zgodnie z prawnymi regulacjami obowiązującymi w kraju użytkownika. Jeśli tak nie jest, należy zmienić te ustawienia zgodnie z instrukcją zawartą poniżej. Fabrycznie radiotelefon jest zaprogramowany na pasmo europejskie CE (CEPT 40CH, FM 4W).

### Gratulujemy !

Gratulujemy wyboru i produktu opatrzonego znakiem jakości INTEK. Jest to radiotelefon, w którym zostały wprowadzone różnorodne zaawansowane funkcje, zatem zdecydowanie konieczne jest przeczytanie niniejszej instrukcji przed przystąpieniem do używania urządzenia. Właściwe korzystanie, zgodne z zasadami działania opisanymi w instrukcji gwarantuje użytkownikowi bezawaryjną pracę na wiele lat. INTEK nieustannie rozwija swoje produkty i ulepsza ich jakość, aby zaspokoić potrzeby klientów, niemniej pewne sugestie czy komentarze na ich temat mogą pomóc nam w dalszym rozwoju i są mile widziane. W radiotelefonie INTEK M-130 PLUS CB wykorzystano nowoczesny hardware i oprogramowanie, dzięki któremu możliwe jest programowanie parametrów takich jak pasmo częstotliwości, modulacja, moc nadawania, w celu ustawienia tych wartości zgodnie z obowiązującymi normami prawnymi na obszarze różnych europejskich krajów. Radio dostarczane jest w paśmie europejskim CE (CEPT 40CH FM 4W).

### Zawartość opakowania

Należy sprawdzić czy wszystkie poniżej wymienione jednostki znajdują się w opakowaniu:

- jednostka główna (radiotelefon)
- uchwyt montażowy radiotelefonu
- kabel zasilający z bezpiecznikiem (z wtykiem do samochodu wersja; pełny zestaw FULL KIT)
- mikrofon
- zaczep na mikrofon
- antena magnetyczna MAG1345 (wersja: pełny zestaw FULL KIT)
- akcesoria
- podręcznik użytkownika.

# Kontrolki, wskaźniki, dokonywanie ustawień i regulacji

## Panel przedni

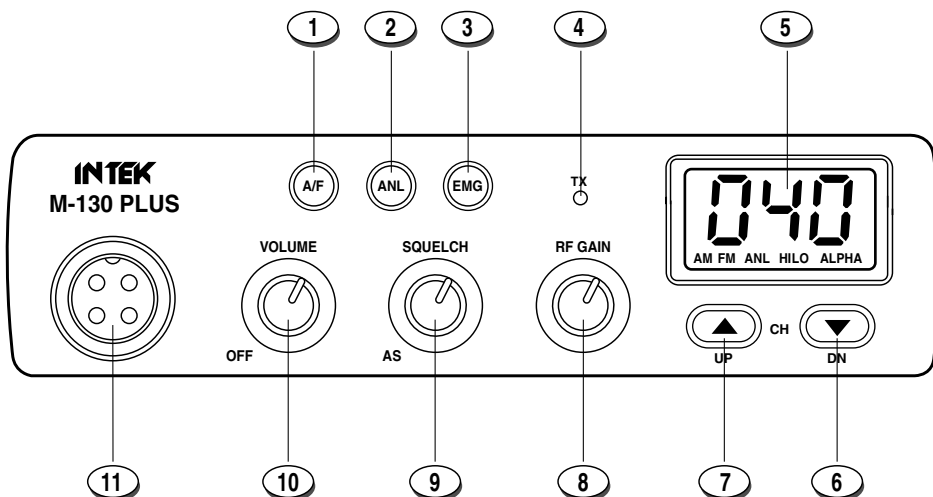

### 1. Przełącznik modulacji AM/FM.

Przełącznik modulacji AM/FM zarówno w TX jak i RX, jeśli żądana modulacja jest udostępnioma w ramach zaprogramowanej częstotliwości pasma.

### 2. Przycisk ANL.

Jest to przycisk do funkcji ANL (Automatic Noise Limiter) mającej za zadanie redukcję zakłóceń elektrycznych lub elektromagnetycznych oraz interferencji na używanym kanale. Świecenie ikony ANL na wyświetlaczu wskazuje na działanie funkcji. ANL. ponowne przyciśnięcie (2) wyłącza działanie funkcji.

### 3. EMG (Emergency Channels) Key

Przycisk szybkiego dostępu do kanałów alarmowych .

Przycisk szybkiego dostępu kanałów alarmowych CH9 oraz CH19 w zaprogramowanym paśmie kanału. Każde naciśnięcie go powoduje przełączenie pracy między kanałami CH9, CH19 i naciśnięcie ponowne wraca do normalnej pracy radiotelefonu.

### 4. Wskaźnik nadawania TX .

Czerwona dioda LED sygnalizuje świeceniem funkcję nadawania.

### 5. Wyświetlacz LED.

Duży, trzycyfrowy wyświetlacz LED wskazuje na kanał pracy i lub wyświetla kod ID wybranego pasma.



## Wyświetlacz LCD

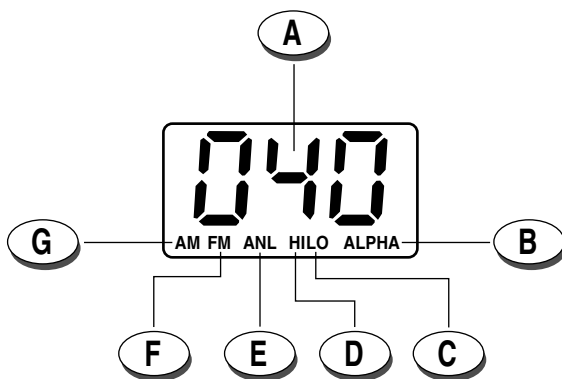

### A. Numer kanału

Pokazuje numer kanału albo kod ID wybranego zakresu częstotliwości

### B. Ikonka ALPHA

Sygnalizuje wprowadzenie kanału pośredniego, funkcja niedostępna w radiotelefonach przeznaczonych na rynek europejski.

### C. Ikonka LO

Sygnalizuje nadawanie na małej mocy (1W).

### D. Ikonka HI

Sygnalizuje nadawanie na dużej mocy (4W).

### E. Ikonka ANL

Sygnalizuje włączenie funkcji ANL (Automatic Noise Limiter).

### F. Ikonka FM

Sygnalizuje pracę radiotelefonu z modulacją FM.

### G. Ikonka AM

Sygnalizuje pracę radiotelefonu w modulacji AM

### 6. Przycisk DN (Down) - [v] kanał w dół

Przycisk pozwala na wprowadzanie niższych kanałów. Przytrzymanie go powoduje, szybkie 'przewijanie' kanałów w dół.

### 7. Przycisk UP (Up) - [^] w górę

Przycisk pozwala na wprowadzanie wyższych kanałów. Przytrzymanie go powoduje, szybkie 'przewijanie' kanałów w górę.

### 8. Regulacja RF GAIN

Urządzenie jest zaopatrzone w wysokiej czułości i selektywności odbiornik. Czułość odbiornika można regulować przy pomocy gałki RF GAIN. Wygodnie jest zredukować jego czułość w przypadku pojawienia się sygnałów z lokalnych stacji, a zwiększyć w przypadku odsłuchiwania sygnałów słabszych, bądź komunikacji na dużych odległościach.

## 9. Pokrętko kontroli AS/SQUELCH

Regulacja SQL (Squelch) – umożliwia wyciszenie zakłóceń tła odbiornika. Przekręcając gałkę SQL w prawo, aż do zaniknięcia zakłóceń pochodzących z tła. Ustaw gałkę Squelch w pozycji skrajnej lewo w przypadku odsłuchiwania najsłabszych sygnałów.

AS (ustawienie na stałe) – to ustawiona wartość squelch'a. Umożliwia ona automatyczne wyciszenie odbiornika, bez konieczności ręcznej regulacji. Próg wartości AS jest ustawiony fabrycznie. Gałkę AS/SQUELCH należy ustawić w pozycji skrajnej lewo, na pozycję AS, aż do odezwania się kliknięcia. AS. Zakres tej regulacji można dopasowywać za pomocą RF -Gain.

## 10. Włączanie/wyłączanie, gałka regulacji głośności OFF/VOLUME

Jest to gałka służąca do włączania i wyłączania radiotelefonu oraz regulacji głośności. Zaleca się, aby w pod nieobecność odbieranego sygnału otworzyć Squelch i ustawić głośność na wygodnym do odsłuchu poziomie w oparciu o słyszalne zakłócenia tła.

## 11. Gniazdo mikrofonowe.

## Panel tylny

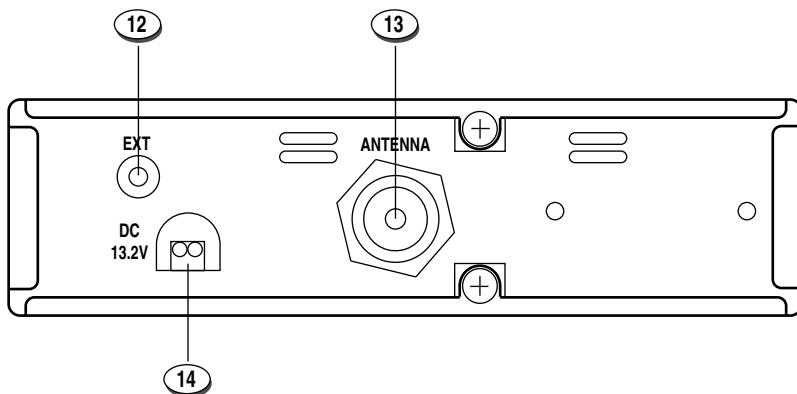

## 12. Gniazdo EXT

Gniazdo do przyłączenia zewnętrznego opcjonalnego głośnika.

## 13. Gniazdo antenowe

Aby prawidłowo zainstalować antenę należy zwrócić się do instrukcji znajdującej się przy antenie.

## 14. Kabel zasilający 13.2 V DC

## Wersja PEŁNY ZESTAW

Kabel zasilający posiada wtyk do zapalniczki oraz bezpiecznik. W zestawie jest antena magnetyczna a MAG1345.

## Mikrofon

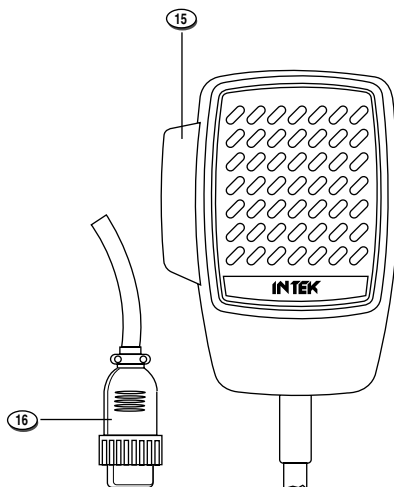

**15. Przycisk PTT** (Push-to-Talk) należy przycisnąć go w celu rozpoczęcia nadawania i zwolnić, aby urządzenie automatycznie przeszło na odbiór.

**16. Wtyk mikrofonowy** (zaopatrzony w pierścień blokujący), który należy włączyć do gniazda (11) znajdującego się na panelu przednim

### UWAGA !

Nigdy nie wolno otwierać obudowy radiotelefonu. Ponieważ nie ma tam nic co by było przeznaczone dla użytkownika. Wewnętrzna ingerencja, modyfikacje lub uszkodzenia mogą zniszczyć produkt. Modyfikacje produktu prowadzą do utraty gwarancji. Jeśli konieczna jest ingerencja serwisu proszę radio oddać do autoryzowanego wskazanego przez sprzedawcę wyspecjalizowanego serwisu gwarancyjnego.

## Instalacja radiotelefonu.

Przed przystąpieniem do instalacji radiotelefonu w samochodzie, należy wybrać najbardziej wygodne miejsce, które musi cechować się tym, że radiotelefon będzie łatwo dostępny a manipulacje gałkami i przyciskami będą wygodne, nie przeszkadzając w prowadzeniu pojazdu. Do instalacji należy wykorzystać załączony uchwyt i dodatkowe wyposażenie Śruby uchwyty muszą być bardzo dobrze przykręcone, aby nie poluzowały się w czasie drgań pojazdu. Samochodowy uchwyt może być zainstalowany nad lub pod radiem, a radio umocowane zgodnie z specyfiką kabiny (pod deską rozdzielczą czy, jak w przypadku ciężarówek, pod sufitem).

## Instalacja jednostki głównej

Przed podłączeniem radiotelefonu do zasilania samochodu, należy upewnić się, że radiotelefon jest wyłączony – gałka (10) OFF/VOL jest ustawiona w pozycji skrajnej w lewo, na OFF. Kabel zasilający (14) ma wbudowany na czerwonym kablu (+) pojemnik na bezpiecznik i zainstalowany w środku bezpiecznik. Przyłącz kabel DC do systemu elektrycznego, zwracając szczególną uwagę na właściwą polaryzację, pomimo że radio jest wyposażone w zabezpieczenie przez zmianą polaryzacji. Przyłącz czerwony kabel do (+), a czarny do (-) systemu. Upewnij się, że kable i złącza są solidnie przyłączone, aby nie nastąpiło ich rozłączenie czy zwarcie. Uwaga na zasilanie pojazdu ! Dla instalacji 24V konieczne jest użycie reduktora.

## WERSJA PEŁNY ZESTAW

Włącz wtyczkę zapalniczkę (14) do gniazda zasilania 12VDC. Bezpiecznik jest umieszczony wewnątrz wtyczki. Wymiana bezpiecznika wymaga odkręcenia osłony wtyczki, usunięcia bezpiecznika i sprężynki, po czym umieszczenia tam najpierw sprężynki, a następnie bezpiecznika.

## Instalacja anteny

Do instalacji należy używać anteny przeznaczonej do pasma 27 Mhz, a przyłączenie powinno być dokonane przez technika lub serwis. Należy zwrócić szczególną uwagę, aby instalacja anteny na samochodzie miała doskonałe uziemienie. Przed przyłączeniem anteny do radiotelefonu konieczne jest sprawdzenie poprawności pracy anteny (pomiar SW R około 1:1.1), przy pomocy specjalistycznych urządzeń. Niedopilnowanie tego może spowodować zniszczenie obwodu nadawania. Antena powinna być zainstalowana w najwyższym punkcie, możliwie jak najdalej od wszelkich źródeł zakłóceń elektromagnetycznych. Koncentryczny kabel antenowy na całej drodze między anteną a radiotelefonem nie może być złamany ani przygnieciony. Należy regularnie sprawdzać poprawność działania anteny oraz wartość SWR. Antenę należy włączyć do gniazda (13) umieszczonego na panelu tylnym.

## Sprawdzanie funkcjonowania radiotelefonu

Po podłączeniu radia do prądu i anteny można sprawdzić prawidłowość działania całości w następujący sposób:

- 1) Sprawdź poprawność przyłączenia kabli zasilania.
- 2) Sprawdź poprawność przyłączenia kabli antenowych.
- 3) Włącz mikrofon do gniazda (11), znajdującego się na panelu przednim .
- 4) Ustaw gałkę AS/SQUELCH (9) w pozycji skrajnej w lewo.
- 5) Włącz radiotelefon gałką OFF/VOL (10) i ustaw żądany poziom głośności.
- 6) Wybierz żądany kanał pracy przy pomocy przycisków UP (6) i DN (7).
- 7) Przekręcając gałką AS/SQL (9) w prawo, doprowadź do wyciszenia zakłóceń tła.
- 8) Przyśnij PTT (15) – nadawanie; zwolnij – odbiór.

Radiotelefon pracuje prawidłowo.

### Instalacja anteny magnetycznej wersja pełny zestaw (FULL KIT)

Do zestawu dołączona jest samochodowa antena magnetyczna z 4 m kabla RF-58/U z magnetyczną podstawą. Bat anteny (A) należy włożyć do podstawy i dokręcić śrubkę (B) przy pomocy załączonego narzędzia. Należy zwrócić uwagę na właściwe umieszczenie magnetycznej podstawy na samochodzie, musi ona ściśle przylegać do powierzchni metalu. Następnie należy przyłączyć wtyk antenowy (E) do gniazda (13) znajdującego się na panelu tylnym radiotelefonu. Przed przyłączeniem anteny do radiotelefonu konieczne jest sprawdzenie poprawności pracy anteny na mierniku SWR. Jeśli to konieczne należy zredukować długość bata, aż do osiągnięcia właściwej wartości SWR. W przeciwnym wypadku radiotelefon może ulec zniszczeniu. Zazwyczaj anteny magnetyczne umieszcza się w najwyższym miejscu samochodu, gdzie nie ma w pobliżu żadnych innych metalowych części, oraz możliwie jak najdalej od wszelkich możliwych źródeł zakłóceń elektromagnetycznych. Kabel antenowy między anteną a wtykiem nie może być nigdzie uszkodzony.

- A. Pręt antenowy. Stalowy pręt anteny zakończony gumowym zabezpieczeniem.
- B. Śrubka do dokręcenia pręta anteny w miejscu dostrojenia. Dokręca się przy pomocy znajdującego się w wyposażeniu anteny klucza.
- C. Magnetyczna podstawa. Magnetyczna podstawa służąca do umieszczenia anteny na dowolnym stalowym czy metalowym płaskim podłożu, bez konieczności wiercenia otworu w masce samochodu.
- D. Kabel antenowy 4m .
- E. Wtyk antenowy PL- 259.

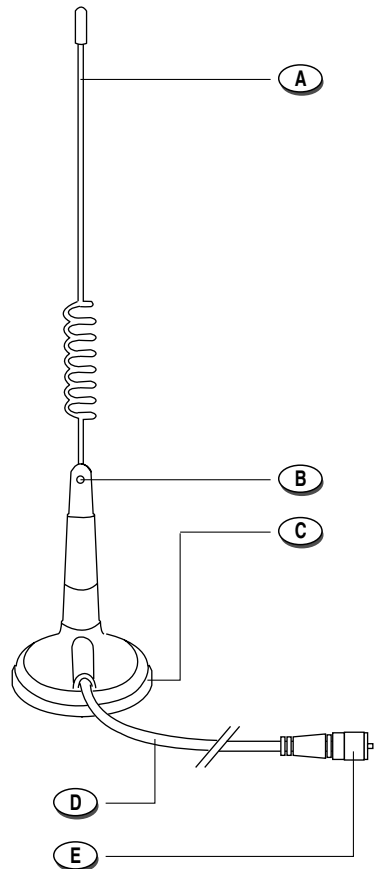

**UWAGA ;** Przed włączeniem radia trzeba się upewnić, że wtyczka (E) jest prawidłowo do dokręcona do wyjścia antenowego radia (13) umieszczonego na tylnej części radia.

## Tabela częstotliwości, informacje dla użytkownika

### Tabela dostępnych częstotliwości.

Radiotelefon INTEK M-130 PLUS posiada zaawansowany programowalny obwód obejmujący wiele kombinacji kanałów, standardowych pasm częstotliwości, modulacji dopuszczalnych w ramach prawodawstwa różnych krajów. Pełny zestaw znajduje się w poniższej tabeli:

Kod ID częstotliwości	KRAJ	KANAŁ / MODULACJA / MOC NADAWANIA
E1	ITALY/SPAIN	40CH AM / FM 4W
I2	ITALY	36CH AM / FM 4W
dE	GERMANY	80CH FM 4W - 12CH AM 1W
d2	GERMANY	40CH FM 4W - 12CH AM 1W
EU	EUROPE/FRANCE	40CH FM 4W - 40CH AM 1W
CE	CEPT	40CH FM 4W
U	UK	40CH FM 4W UK FREQUENCIES 40CH FM 4W CEPT FREQUENCIES
PL	POLAND	40CH AM / FM 4W POLISH FREQUENCIES
PD	POLAND	40CH AM 1W / FM 4W POLISH FREQUENCIES

Uwaga! Radiotelefon został zaprogramowany fabrycznie zgodnie z kodem ID „CE” (CEPT 40CH FM 4W), ponieważ jest to standard obecnie obowiązujący w krajach Unii Europejskiej. Proszę celem dobrego zaprogramowania przeczytać odnośnie ograniczeń używania radia CB w różnych krajach.

### UWAGA ; informacja dla użytkownika



Symbol przekreślonego kosza znajdujący się na sprzęcie oznacza, że po zakończeniu użytkowania produktu musi być on składowany oddzielnie od wszelkich innych odpadów. Użytkownik ma obowiązek zanieść je do odpowiedniego miejsca, gdzie zbierane są elektroniczne i elektrotechniczne 'śmieci' lub w przypadku zakupu nowego sprzętu podobnego rodzaju, zwrócić do sprzedawcy.

Odpowiednie składowanie odpadów do późniejszego recyklingu, czy przyjaznego dla tego środowiska traktowania i przechowywania pozwala na uniknięcie negatywnych wpływów na zdrowie, środowisko i zachęca do przetwarzania materiałów czy części tego sprzętu. Nielegalne składowanie produktu przez użytkownika będzie karane zgodnie z administracyjnymi karami przewidzianymi przez polskie prawo.

Zgodnie z regulacjami prawnymi UE 2002/96/EG z dnia 27 stycznia 2003 roku o utylizacji zużytego sprzętu elektronicznego oraz przepisami prawnymi obowiązującymi w danym państwie członkowskim Unii, usuwanie/wyrzucanie tego produktu i jego elektrycznych/elektronicznych akcesoriów wraz z odpadami domowymi jest surowo zabronione. Jako właściciel takiego sprzętu jest Pan/Pani odpowiedzialny(a) za prawidłową utylizację zużytych urządzeń, tzn. Należy je zwrócić do odpowiednich bezpłatnych punktów zbiorczych.

## Wybór pasma /Programowanie

Radiotelefon musi zostać zaprogramowany i używany wyłącznie w ramach częstotliwości dopuszczalnych w kraju, gdzie jest używany. Można ustawić pracę na innych pasmach postępując według poniższej procedury:

- 1) Wyłącz radiotelefon.
- 2) Przyćśnij i przytrzymaj przycisk UP (7), równocześnie włączając go przy pomocy pokrętki OFF/VOLUME (10).
- 3) Na wyświetlaczu (5) zaczniesz migać (A) kod aktualnie zaprogramowanego pasma. W czasie programowania kody ID częstotliwości będzie szybciej migał.
- 4) Przy pomocy przycisków [Up/Dn] (7/6) wybierz żądany kod kraju. (PL-POLSKA)
- 5) Przyćśnij i przytrzymaj przez około 2 sekundy [PTT] (15), aby zapisać nowe ustawienie pasma.

## Wprowadzanie kanałów z pasma UK/CE (PASMO "U")

Wprowadzenie do pracy pasma UK powoduje, że na wyświetlaczu (5) obok numeru kanału wyświetlana jest ikonka "U", a po wprowadzeniu pasma CEPT wyświetlana jest ikonka "C".

Jako wskazówki należy wziąć pod uwagę następujące informacje. Były one poprawne w chwili oddawania do druku niniejszej instrukcji, niemniej użytkownik jest odpowiedzialny za sprawdzenie, czy w kraju, w którym korzysta z radiotelefonu nie zostały zmienione przepisy dotyczące pracy z urządzeniami CB. Sugerujemy więc, aby użytkownik skontaktował się z lokalnym sprzedawcą czy odpowiednim urzędem, aby sprawdzić aktualny stan regulacji prawnych w tej dziedzinie, zanim zacznie korzystać z produktu. Producent nie bierze na siebie żadnej odpowiedzialności, jeśli produkt jest używany niezgodnie z lokalnymi przepisami.

**Dodatek** (Aktualne informacje o krajowych ograniczeniach)

## **BELGIA, WIELKA BRYTANIA, HISZPANIA, SZWAJCARIA.**

Korzystanie z radiotelefonu CB w tych krajach wymaga od obywateli osobistych licencji. Użytkownik przyjeżdżający z zagranicy może swobodnie korzystać z pasma FM, podczas gdy modulacja AM wymaga zgody wydanej w kraju pochodzenia użytkownika.

## **WŁOCHY**

Obcokrajowcy przybywający do Włoch muszą uzyskać włoską autoryzację.

## **AUSTRIA**

W Austrii obowiązuje zakaz używania wielopasmowych programowalnych radiotelefonów CB. Zalecane jest przestrzeganie tego przepisu i nie korzystanie z tego urządzenia na terenie Austrii.

## **NIEMCY**

W niektórych przygranicznych obszarach Niemiec obowiązuje zakaz używania radiotelefonu jako stacji bazowej w zakresie kanałów 41-80. Należy zasięgnąć szczegółowych informacji w lokalnym urzędzie.

## DANE TECHNICZNE

### Ogólne

Ilość kanałów	Patrz tabela powyżej 40 kanałów
Pasmo pracy	Pasmo CB 27MHz
Kontrola częstotł.	PLL
Temp. pracy	-10° / +55°C
Napięcie zasilania	13.2Vdc ± 15%
Wymiary	140 (L) x 37 (H) x 190 (D) mm
Waga	750 gr.

### Odbiornik

System	Podwójna konwersja na superheterodynie
Częstotliwości pośr.	1° 10.695 MHz / 2° 455 KHz
Czułość	0.5 uV przy 20 dB SINAD (FM) 0.5 uV przy 20 dB SINAD (AM)
Audio	2.5 W / 8 ohm
S/N	45dB
Pobór prądu	350mA (stand-by)

### Nadajnik

Moc nadawania	4W przy 13.2Vdc
Modulacja	85% - 90% (AM) 1.8KHz ± 0.2 KHz (FM)
Impedancja anteny	50 ohm
Pobór prądu	1300mA (bez modulacji)



Index - Introducere - Continut pachet .....	31
Comenzi, indicatori si operare .....	32-35
Instalare .....	36
Instalarea si conectarea antenei mobile cu baza magnetica (set complet) .....	37
Tabel cu benzi de frecventa - Informatii pentru utilizator .....	38
Selectia / programarea benzii de frecventa .....	39
Restrictii in folosirea statiilor de emisie – receptie CB .....	39
Specificatii .....	40

## OBSERVATII!

Inainte de a utiliza aceasta statie de emisie – receptie, verificati daca statia a fost programata pentru operarea in benzile de frecventa si cu specificatiile prevazute de normele in vigoare ale tarii unde va fi utilizat produsul. Aceasta statie este preprogramata din fabrica in banda de frecventa europeana CE (CEPT 40CH FM 4W).

## INTRODUCERE

Aceasta statie de emisie – receptie dispune de un numar de functii si dispozitive avansate, de aceea este necesara citirea cu atentie a acestui manual de utilizare inainte de a utiliza statia. O folosire corecta a statiei asigura o functionare fara probleme pentru multi ani. Statia INTEK M-130 PLUS este un aparat de emisie – receptie CB ce prezinta caracteristici tehnice de hardware si software, si dispune de un circuit de tip multi-standard programabil, ce permite programarea specificatiilor statiei (benzi de frecventa, moduri de operare, putere de emisie) conform normelor in vigoare in diferite tari europene. Astfel, acest produs poate fi utilizat in orice tara din Comunitatea Europeana. Statia este furnizata pre-programata din fabrica pe banda de frecventa CE (CEPT 40CH FM 4W).

## CONTINUTUL PACHETULUI

Verificati daca urmatoarele articole exista in pachet:

- unitatea principala (statia)
- cablu de alimentare DC cu suport pentru siguranta si siguranta
- cablu de alimentare cu adaptor pentru bricheta si siguranta (set complet)
- microfon cu condensator
- suport de fixare pentru masina
- accesorii pentru montarea suportului (hardware, butoane/taste etc.)
- suport pentru microfon
- antena mobila cu baza magnetica (set complet)
- manual de utilizare

## Panoul frontal

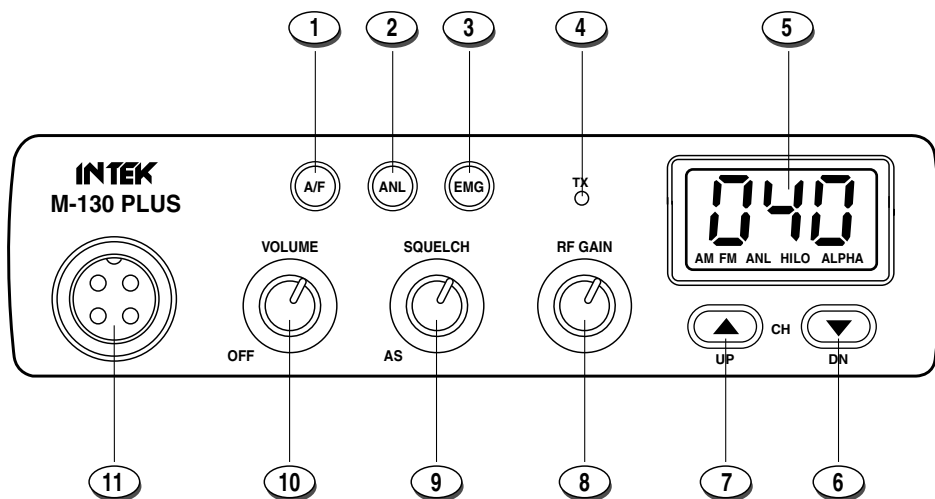

### 1. Tasta A/F

Aceasta tasta permite selectarea modului de operare AM or FM, in TX si RX. Selectarea AM/FM este posibila numai daca aceasta este permisa de banda de frecventa programata.

### 2. Tasta ANL

Tasta ANL (2) activeaza functia ANL (Automatic Noise Limiter), pentru a reduce zgomotul electric si electromagnetic sau interferentele pe canalul folosit. Indicatorul ANL (E) se aprinde pentru a confirma activarea functiei. Apasati din nou tasta ANL (2) pentru a dezactiva functia.

### 3. Tasta EMG (Canale de urgenta )

Aceasta tasta permite accesul rapid la unul dintre cele 2 canale de urgenta pre-programate (CH9 sau CH19). Cand apasati aceasta tasta, statia va selecta CH9, apoi CH19, apoi revine la canalul de operare normal.

### 4. Indicator LED TX

Acest indicator LED de culoare rosie este aprins cand statia este in mod de emisie.

### 5. Afisaj LCD

Afisajul mare LCD cu functie de iluminare albastra din spate pentru o citire optima pe intuneric indica numarul canalului operat , modul de operare, toate setarile programate si toate functiile activate .

## Afisaj LCD

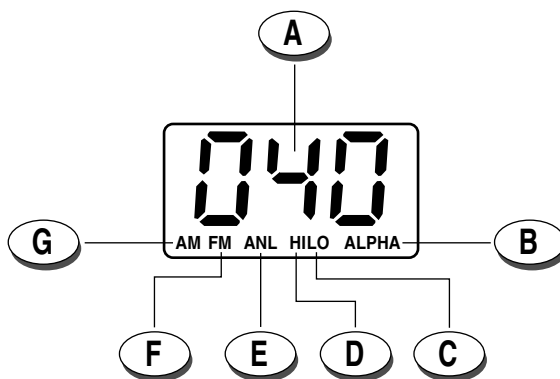

### A. Numar canal

Indica numarul canalului operat sau codul ID al benzii de frecventa.

### B. Indicator ALPHA

Indicatorul ALPHA (B) se aprinde cand un canal este selectat. Aceasta functie nu este valabila pentru statiile de pe piata europeana.

### C. Indicator LO

Indicatorul LO (C) se aprinde cand emitatorul este in modul LOW POWER (1W).

### D. Indicator HI

Indicatorul HI (D) se aprinde cand emitatorul este in mod HIGH POWER (4W).

### E. Indicator ANL

Indicatorul ANL (E) se aprinde cand este activata functia ANL (Automatic Noise Limiter).

### F. Indicator FM

Indicatorul FM (F) se aprinde cand statia a fost setata pe modul de operare FM (Frequency Modulation).

### G. Indicator AM

Indicatorul AM (G) se aprinde cand statia a fost setata in modul de operare AM (Amplitude Modulation).

## 6. Tasta DN (Jos)

Aceasta tasta permite selectarea canalelor in jos. Daca tineti aceasta tasta apasata, va fi activat modul de selectare rapida a canalelor.

## 7. Tasta UP (Sus)

Aceasta tasta permite selectarea canalelor in sus. Daca tineti aceasta tasta apasata, va fi activat modul de selectare rapida a canalelor.

## 8. Control RF GAIN

Aceasta statie are un circuit de inalta sensibilitate si selectivitate pentru receptie. Castigul de receptie este selectabil cu tasta RF GAIN (8). Daca rotiti selectorul in sensul acelor de ceasornic, castigul de receptie este marit. Este indicat sa reduceti castigul de receptie in cazul unor semnale foarte puternice de la statiile locale si sa il mariti in cazul unor semnale slabe sau comunicari la distante lungi.

## 9. Control AS/SQUELCH

Comanda SQUELCH permite trecerea statiei fara zgomot de fond, eliminand zgomotul de fond, cand nu este receptionat nici un semnal pe canalul operat. Rotiti butonul SQUELCH in sensul acelor de ceasornic pana cand zgomotul de fond dispare. Rotiti butonul SQUELCH in sensul invers acelor de ceasornic pentru a putea receptiona cele mai slabe semnale.

Comanda AS (setare SQUELCH fixa)

Funcția AS permite mutirea automata a receptorului evitand reglarea manuala SQUELCH. Setarea fixa SQUELCH este presetata din fabrica. Pentru a activa aceasta functie, rotiti butonul complet in sensul invers acelor de ceasornic la pozitia AS, pana cand auziti un clic.

## 10. Control OFF/VOLUME

Utilizati acest buton pentru oprirea sau pornirea statiei, si pentru a regla volumul statiei la nivelul dorit. Pentru a regla volumul in cazul in care nu sunt receptionate semnale pe canalul operat, porniti controlul SQUELCH si reglati volumul luand ca punct de referinta zgomotul de fond.

## 11. Conector microfon

Conectati microfonul la acest conector si rasuciti inelul conectorului pentru a-l bloca.

## Panoul posterior

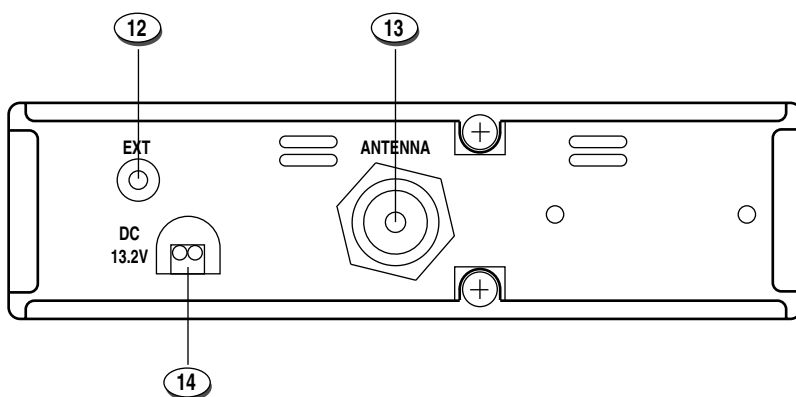

## 12. EXT JACK (Difuzor extern)

Acest jac este pentru conectarea difuzorului extern. (optional)

## 13. Conectorul pentru antena

Vezi sectiunea **Instalarea antenei si instalarea si conectarea antenei mobile cu baza magnetica.**

## 14. Cablu de alimentare 13.2VDC

Intrare pentru cablu de alimentare 13.2VDC

Set complet cu cablu de alimentare cu adaptor pentru bricheta si siguranta.

## Microfon

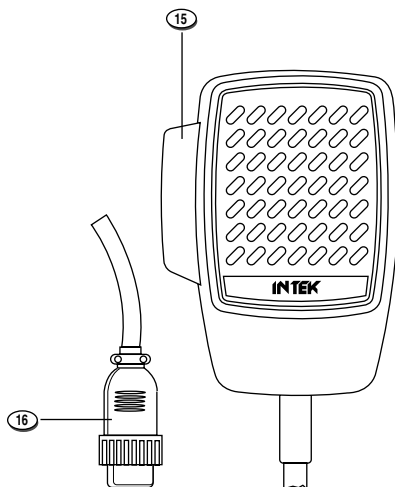

### 15. Tasta PTT (Push-to-Talk)

Tasta de emisie. Apasati tasta PTT (15) pentru a emite apoi eliberati tasta pentru a va intoarce in mod de receptie.

### 16. MICROPHONE Plug

Conector pentru microfon 4-poli cu inel de blocare. Conectati-l la mufa pentru microfon de pe panoul frontal al statiei.

## IMPORTANT !

NU incercati niciodata sa scoateti cutia aparatului. Modificarile interne pot deteriora produsul, si pot modifica specificatiile tehnice, ceea ce va anula drepturile de garantie. Daca sunt necesare reparatii, apelati la un centru service autorizat sau la tehnicieni specializati.

## Instalare

Înainte de a instala unitatea principală, alegeți locația cea mai potrivită pentru ca stația să fie ușor de operat fără a interveni în operarea vehiculului. Folosiți suportul și hardware-ul furnizat pentru a instala stația. Suruburile suportului trebuie foarte bine strânse pentru a nu se putea desface la vibrațiile vehiculului. Suportul de fixare pentru vehicul poate fi instalat deasupra sau sub stație, aceasta putând fi înclinată în poziția dorită, conform tipului specific de instalare.

## Instalarea unității principale

Înainte de a conecta stația la sistemul electric al vehiculului, asigurați-vă că aceasta este oprită, cu butonul OFF/VOL (10) complet răsucit în sensul invers acelor de ceasornic, la poziția OFF.

Cablul de alimentare DC (14) al stației este complet cu suportul de siguranță și siguranța situată pe firul roșu pozitiv (+). Conectați cablul de alimentare DC la sistemul electric al vehiculului respectând **polaritatea corectă**, chiar dacă stația este protejată împotriva inversării polarității.

Conectați firul roșu la polul pozitiv (+) iar firul negru la polul negativ (-) al sistemului electric al vehiculului. Asigurați-vă că firele și terminalele sunt bine conectate, pentru a preveni deconectarea lor sau scurtcircuitările.

Setul complet

Conectați cablul de alimentare cu adaptor (14) pentru bricheta la priză 12VDC a vehiculului. Siguranța este localizată în conectorul adaptorului pentru bricheta. Pentru a înlocui siguranța desurubăți capacul conectorului, îndepărtați siguranța și arcul și apoi reinstalați toate părțile reintroducând mai întâi arcul și siguranța cea nouă.

## Instalarea antenei

Trebuie folosită o antenă mobilă specifică reglată pentru o bandă de frecvență de 27MHz.

Instalarea antenei trebuie făcută de un tehnician specializat sau la un centru de servicii. Când instalați antena pe vehicul, asigurați-vă că împănțarea a fost făcută perfect. Înainte de a conecta antena la stație, este necesar să verificați operarea corectă a antenei cu SWR mic, utilizând instrumente adecvate. În caz contrar, circuitul emitorului stației se poate deteriora.

De regulă, antena trebuie instalată în partea cea mai înaltă a vehiculului, ferită de obstacole și cât mai departe posibil de orice interferențe electrice sau electromagnetice. Cablul coaxial al antenei RF nu trebuie deteriorat sau calcat în intervalul dintre antenă și stație. Trebuie verificată periodic operarea corectă a antenei și SWR mic. Conectați cablul coaxial al antenei RF la conectorul antenei (13), situat pe partea din spate a stației.

## Verificarea funcționării stației

După ce ați conectat stația la sistemul electric al vehiculului **și la antenă**, puteți verifica operarea corectă a sistemului. Respectați următorii pași:

1. Verificați cablul de alimentare să fie corect conectat. Verificați și cablul de alimentare cu adaptor pentru bricheta să fie conectat corect în priză 12VDC a vehiculului.
2. Verificați cablul coaxial al antenei RF să fie corect conectat.
3. Conectați microfonul la conector (11), situat în partea din față a stației.
4. Rotiți butonul AS/SQUELCH (9) în sensul invers acelor de ceasornic.
5. Porniți stația folosind butonul OFF/ VOLUME (10) și reglați volumul la nivelul dorit.
6. Selectați canalul dorit, folosind tastele (16,18) sau selectorul de canale (6, 7).
7. Rotiți butonul SQUELCH (9) în sensul acelor de ceasornic, pentru a elimina zgomotul de fond.
8. Apăsăți tasta PTT(15) pentru a emite și eliberați pentru a recepționa.

Respectând acești pași, stația va funcționa corect.

## SETUL COMPLET

### Instalarea si conectarea antenei mobile cu baza magnetica

O antena mobila de 27 MHz cu baza magnetica si cablul de 4m RG-58/U sunt incluse in set.

Conectati tija (A) la baza magnetica si strangeti surubul (B) cu ajutorul uneltelor furnizate.

Plasati cu atentie antena cu magnet pe vehicul. Conectati mufa (E) antenei la iesirea pentru antena situata pe partea din spate a statiei. Inainte de a porni si opera statia, trebuie sa verificati functionarea corecta a antenei (rata SWR) cu un aparat de masura SWR. Daca este necesar, ajustati lungimea tijei (A) pana cand atineti o rata SWR corecta. Altfel, circuitul de emisie al statiei poate fi deteriorat. Este indicat sa plasati antena pe partea cea mai de sus a vehiculului pentru a evita interferentele electrice si electromagnetice.

### Descrierea antenei

- A. **Tija** :tija de otel cu un capac de protectie de cauciuc.
- B. **Surub de fixare**: pentru fixarea tijei antenei, cu ajutorul uneltelor furnizate.
- C. **Baza magnetica**: Baza magnetica a antenei trebuie plasata pe orice suprafata de fier sau otel fara a fi necesar sa faceti vreo gaura in vehicul.
- D. **Cablul RG-58/U**, 4m lungime.
- E. **Conector RF**: Conector PL -259: Conectati la iesirea pentru antena (13) de pe partea din spate a statiei.

**ATENTIE!** Inainte de a porni si opera statia, verificati conectorul (E) sa fie corect conectat la iesirea pentru antena (13) de pe partea din spate a statiei.

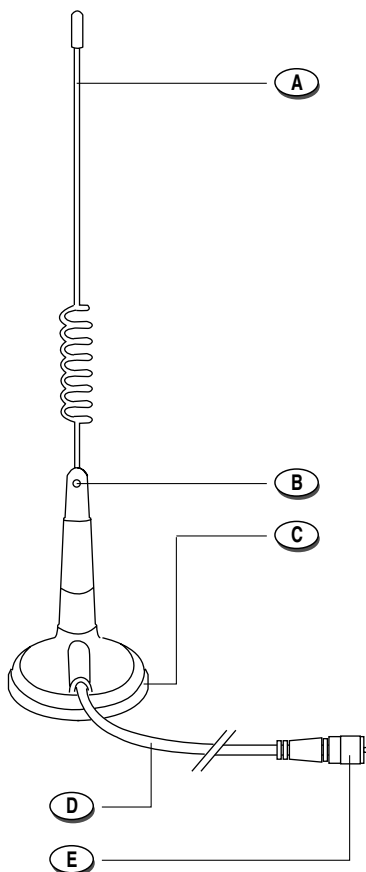

## Tabel cu benzi de frecventa - Informatii pentru utilizator

### TABEL CU BENZI DE FRECVENTA

Aparatul de emisie-receptie INTEK M-130 PLUS dispune de un circuit programabil multistandard avansat, care permite programarea diferitelor benzi de frecventa, a specificatiilor si modurilor de operare, conform normelor tarii in care produsul este utilizat. Sunt disponibile 9 benzi de frecventa programabile, indicate in tabelul de mai jos:

CODUL TARII	TARA	SPECIFICATII (canale, moduri de operare, putere TX )
E1	ITALIA/SPANIA	40CH AM / FM 4W
I2	ITALIA	36CH AM / FM 4W
dE	GERMANIA	80CH FM 4W - 12CH AM 1W
d2	GERMANIA	40CH FM 4W - 12CH AM 1W
EU	EUROPA/FRANTA	40CH FM 4W - 40CH AM 1W
CE	CEPT	40CH FM 4W
U	ANGLIA	40CH FM 4W FRECVENTE UK 40CH FM 4W FRECVENTE CEPT
PL	POLONIA	40CH AM / FM 4W FRECVENTE POLONIA
PD	POLONIA	40CH AM 1W / FM 4W FRECVENTE POLONIA

Romana

**Observatii!** Aceasta statie a fost preprogramata pe banda de frecventa **CE (CEPT 40CH FM 4W)**, deoarece acest standard este acceptat in toate tarile europene. Vezi sectiunea Tabel cu restrictii in utilizarea statiilor de emisie-receptie CB.

### Informatii pentru utilizator

Conform art. 13 din Decretul legislativ din 25 Iulie 2005, nr. 15 "Implementarea Directivelor 2002/95/EC, 2002/96/EC si 2003/108/EC, referitoare la utilizarea substantelor periculoase pentru echipamentele electrice si electronice si depozitarea acestora ca deseuri".



Simbolul cosului de gunoi marcat pe echipament indica faptul ca produsul electronic uzat nu poate fi depozitat impreuna cu celelalte deseuri menajere ci trebuie depozitat in centre speciale de colectare pentru reciclare.

Depozitarea ilegala de catre utilizator a acestor echipamente se pedepseste prin aplicarea unor amenzi administrative date prin decretul legislativ nr. 22/1997 (articolul 50 , decretul nr. 22/1997).



## SELECTAREA / PROGRAMAREA BENZII DE FRECVENTA

Aceasta statie CB, 2 cai trebuie programata si folosita exclusiv pe o banda de frecventa permisa in tara in care produsul e utilizat. Cand statia este pornita, va fi afisat (palpaie) pentru aprox. 3 secunde codul benzii de frecventa curenta. Pentru a programa o alta banda de frecventa, procedati in felul urmato:

1. Opriti statia.
2. Apasati si mentineti apasata tasta UP (7), apoi porniti statia folosind butonul OFF/VOUME (10).
3. Codul benzii de frecventa curenta va palpai pe afisaj (5).
4. Apoi selectati codul noii benzi de frecventa dorita apasand tasta UP (7) sau DN (6); in timpul selectiei benzii de frecventa, codul benzii de frecventa va palpai cu o viteza mai mare.
5. Apasati tasta PTT (15) pentru aprox. 5 secunde pentru confirmarea si inregistrarea codului noii benzi de frecventa selectata.

### SELECTAREA CANALELOR UK/CE (BANDA DE FRECVENTA "U")

Daca banda de frecventa "U" (banda UK) este selectata, toate canalele pot fi rulate folosind tastele pentru canale. Cand este selectat un canal de frecventa UK, pe afisaj (5) va aparea numarul canalului si indicatia "U". Cand va fi selectat un canal de frecventa CEPT, pe afisaj (5) va aparea numarul canalului si indicatia "C".

### RESTRICTII IN FOLOSIREA STATIILOR CB DE EMISIE-RECEPTIE

Inainte de a utiliza statia, utilizatorul trebuie sa contacteze distribuitorul local pentru a verifica normele curente de utilizare pentru statiile CB. Producatorul nu isi asuma nici o responsabilitate daca produsul este folosit in afara normelor tarii in care produsul este utilizat.

### Anexa (informatii actualizate despre restrictiile nationale)

Belgia, UK, Spania si Elvetia

Utilizatorii veniti din alte tari pot folosi statia in mod FM, dar pentru folosirea ei in mod AM trebuie sa detina o licenta eliberata in tara de origine.

Italia

Pentru a utiliza statia in Italia, strainii trebuie sa obtina o autorizatie in Italia.

Austria

Austria nu permite utilizarea statiilor CB programabile multistandard.

Germania

In unele zone de la granita, in Germania statia nu poate fi folosita pe canalele 41 – 80. Apelati la autoritatile locale pentru detalii.

## Specificatii

### Generale

Canale	40 FM (vezi tabelul cu benzile de frecventa)
Banda de frecventa	27 MHz CB
Control frecventa	P.L.L.
Temperatura de operare	-10°/+55°C
Tensiunea la intrare DC	13.2Vdc ±15%
Marime	140 (L) x 37 (A) x 190 (P) mm
Greutate	750 gr.

### Receptor

Sistem	dubla conversie, super-eterodina controlata
IF	1° 10.695 MHz / 2° 455 KHz
Sensibilitate	0.5uV pentru 20dB SINAD (FM) 0.5uV pentru 20dB SINAD (AM)
Iesire audio	2.5W
Distorsiune audio	<8% at 1 KHz
Suprimarea imaginii	65dB
Canal adiacent	65dB
Rata semnalului / factor de zgomot	45dB
Consum	350mA (stand-by)

### Emitator

Sistem	sintetizator P.L.L. controlat CPU
Putere RF maxima	4W la 13.2Vdc
Modulatie	85% pana la 90% (AM) 1.8 KHz ±0.2 KHz (FM)
Impedanta	50 ohmi unbalanced
Consum	1300mA (fara modulatie)

## Table of restrictions on the use of CB transceivers

COUNTRY	CB Introd.	Use restrictions and other comments	Settings			
AUSTRIA	NO	Not allowed				
BELGIUM	YES	40 CH - 4W FM - Individual licence is required		EU	FR	CE
		40 CH - 1W AM - Individual licence is required				
DENMARK	YES	40 CH - 4W FM - Free use				CE
FINLAND	YES	40 CH - 4W FM - Free use		EU	FR	CE
		e 1W AM - Free use				
FRANCE	YES	40 CH - 4W FM - Free use		EU	FR	CE
		40 CH - 1W AM - Free use				
GERMANY	YES	80 CH - 4W FM - Free use (restrictions for use as a base station on channels 41-80 in some border areas)	DE			
		12 CH - 1W AM - Free use				
		40 CH - 1W AM Free use (only CH 4-15 allowed)		EU		
		40 CH - 4W FM - Free use	D2			CE
		12 CH - 1W AM - Free use REGTP Vfg41 issued on September 10, 2003				
GREECE	YES	40 CH - 4W FM - Free use		EU	FR	CE
		40 CH - 4W AM - Free use				
		T/R 20-02				
IRELAND	YES	40 CH - 4W FM - Free use	SP	EU	FR	10 CE
		40 CH - 4W AM - Free use				
		S.I. No 436 of 1998. WIRELESS TELEGRAPHY ACT, 1926 (SECTION3) (EXEMPTION OF CITIZENS' BAND (CB) RADIOS) ORDER, 1998				
ITALY	YES	40 CH - 4W FM - A Declaration to the Italian Ministry is required (art. 145 - dl 259 of 01/08/2003)	SP	EU	FR	10 CE
		40 CH 1W AM - A Declaration to the Italian Ministry is required (art. 145 - dl 259 of 01/08/2003)				
		34 CH - 4W FM, 1W AM (erp). Nota: AM mode allowed on CH1-CH23 only. General authorisation is required (art. 104 - dl259 of 01/08/2003)				12
		P.N.F. issued on DM 08.07.02 Notes: 49 A/B/C/D/E/G				
LUXEMBOURG	YES	40 CH - 4W FM - Free use. (Following frequencies are not allowed : 29.995, 27.045, 27.095, 27.145, 27.195 MHz)				CE
NORWAY	YES	40 CH - 4W FM - Free use				CE
NETHERLANDS	YES	40 CH - 4W FM - Free use		EU	FR	CE
		40 CH - 1W AM - Free use				
PORTUGAL	YES	40 CH - 4W FM - Individual licence is required		EU	FR	CE
		40 CH - 1W AM - Individual licence is required				
UNITED KINGDOM	YES	40 CH - 4W FM - Individual licence is required	UK			CE
		UK-RA-MPT 1382/MPT1320; UK-R&TTE -S.I.L. 2000:730				
SPAIN	YES	40 CH - 4W FM - Individual licence is required	SP	EU	FR	CE
		40 CH - 4W AM - Individual licence is required				
		Ministerial decree of 18th November 2002 issued by "Secretaría de Estado de Telecomunicaciones y para la Sociedad de la Información"				
SWEDEN	YES	40 CH - 4W FM - Free use		EU	FR	CE
		40 CH - 1W AM - Individual licence is required				
SWITZERLAND	YES	40 CH - 4W FM - Individual licence is required		EU	FR	CE
		40 CH - 1W AM - Individual licence is required				

# PCB - Main Board & Front Board

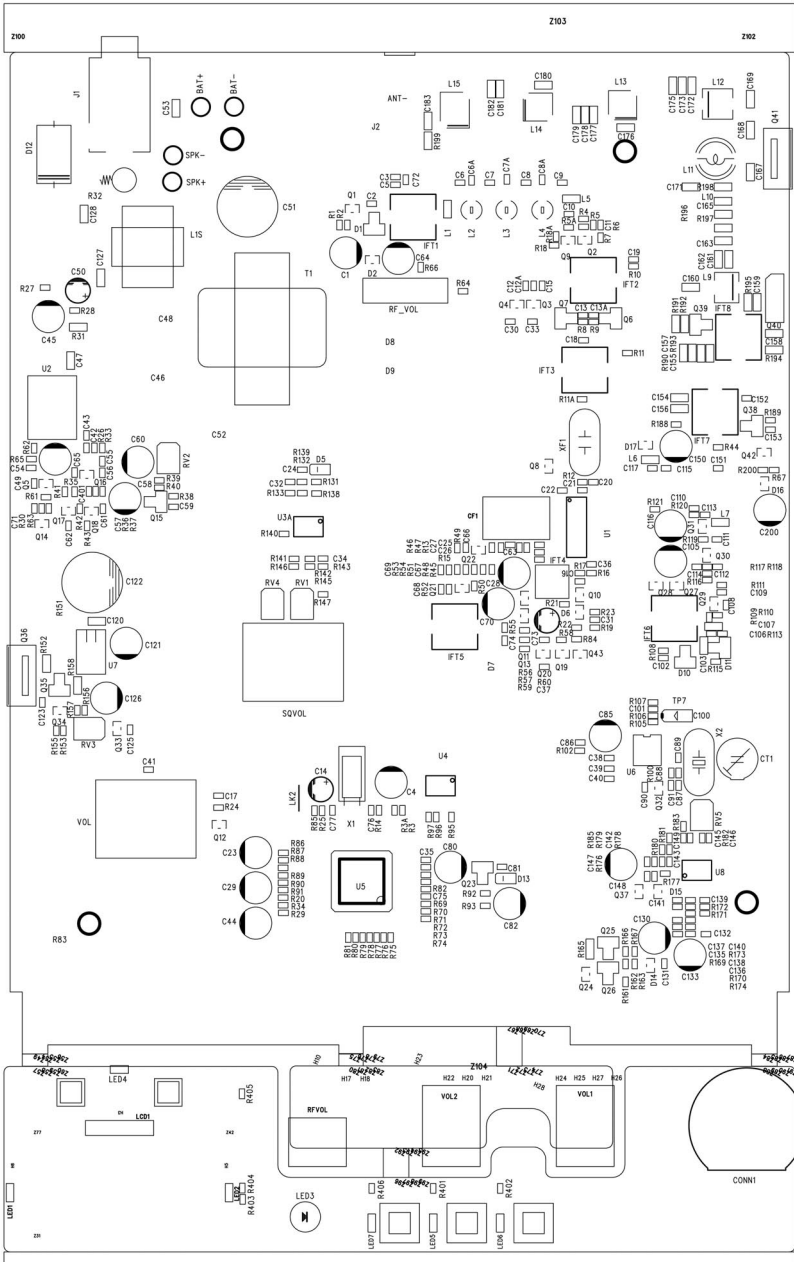

# PCB - Main Board & Front Board

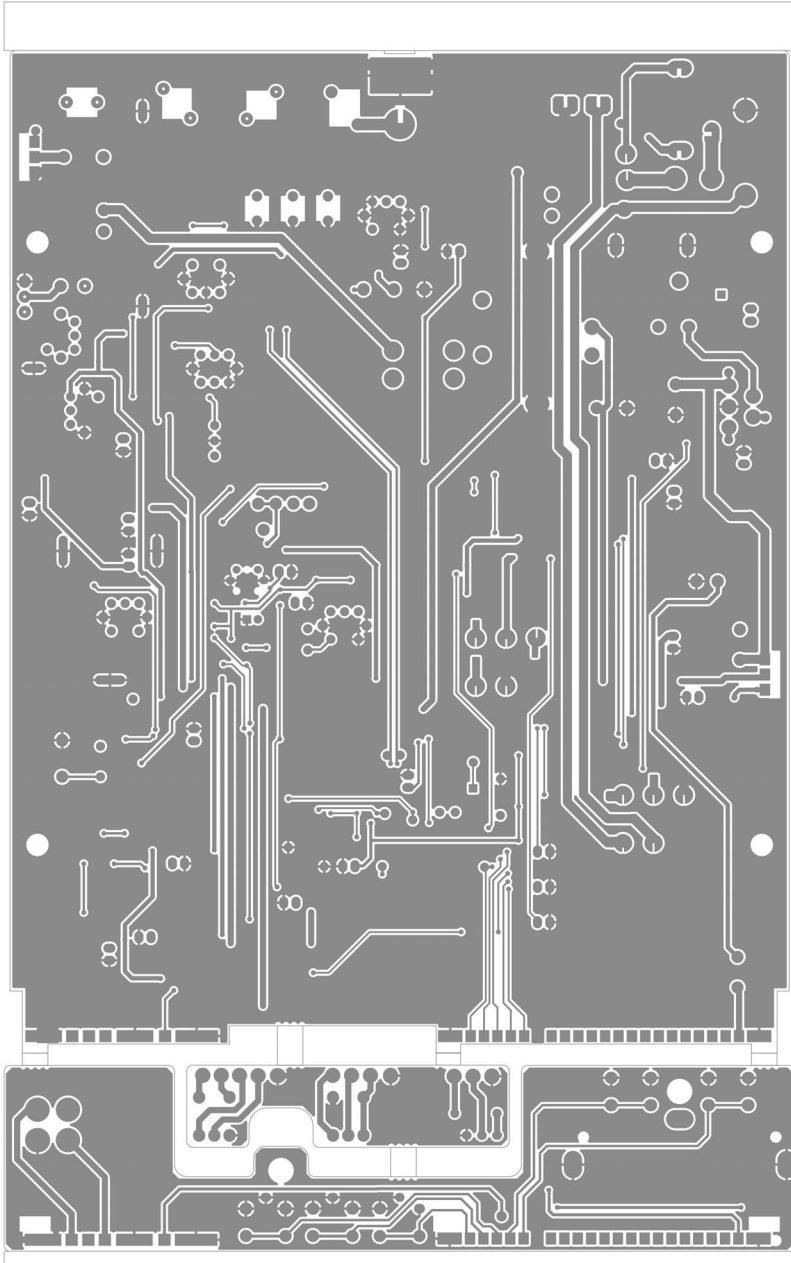

# Diagram

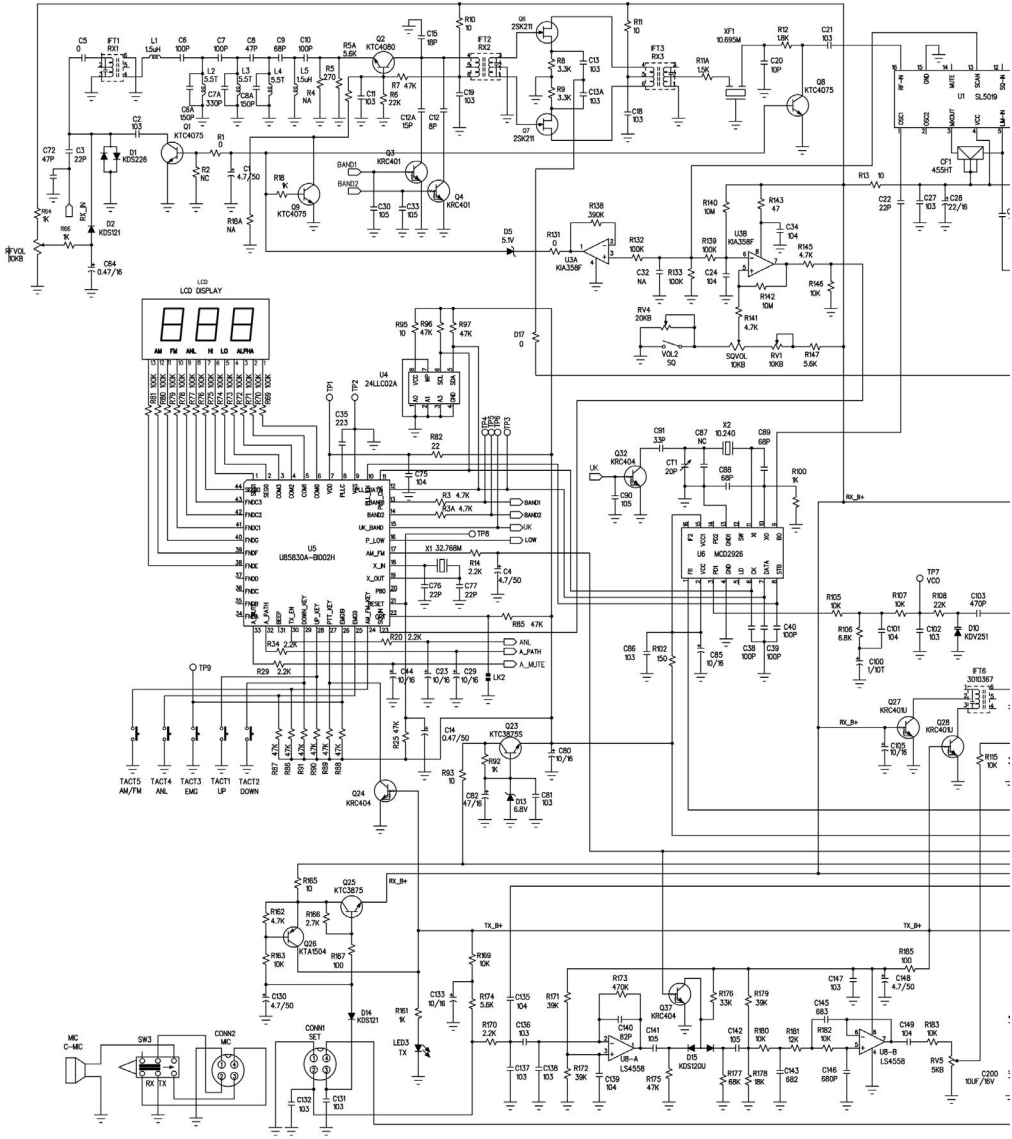

# Diagram

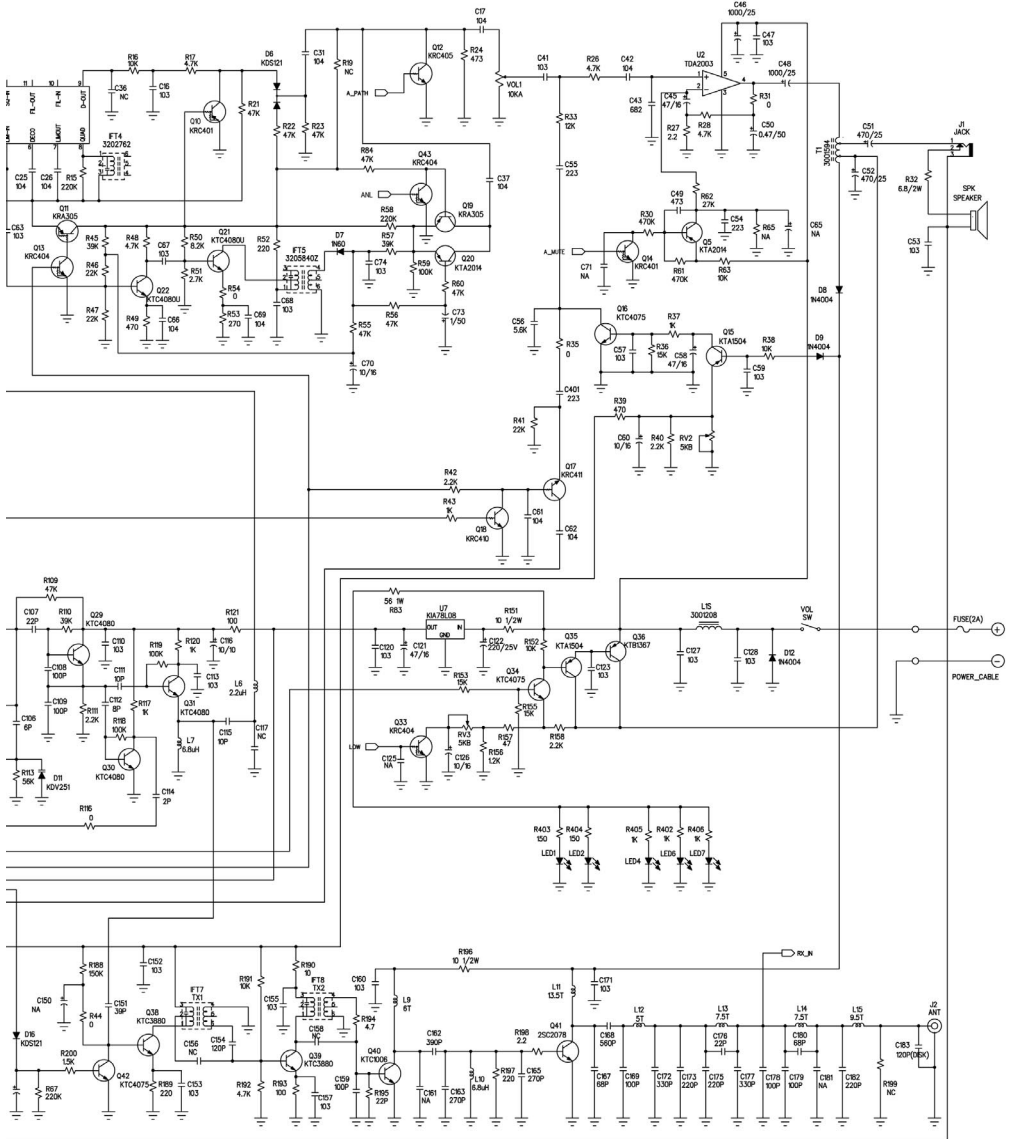

# Block Diagram

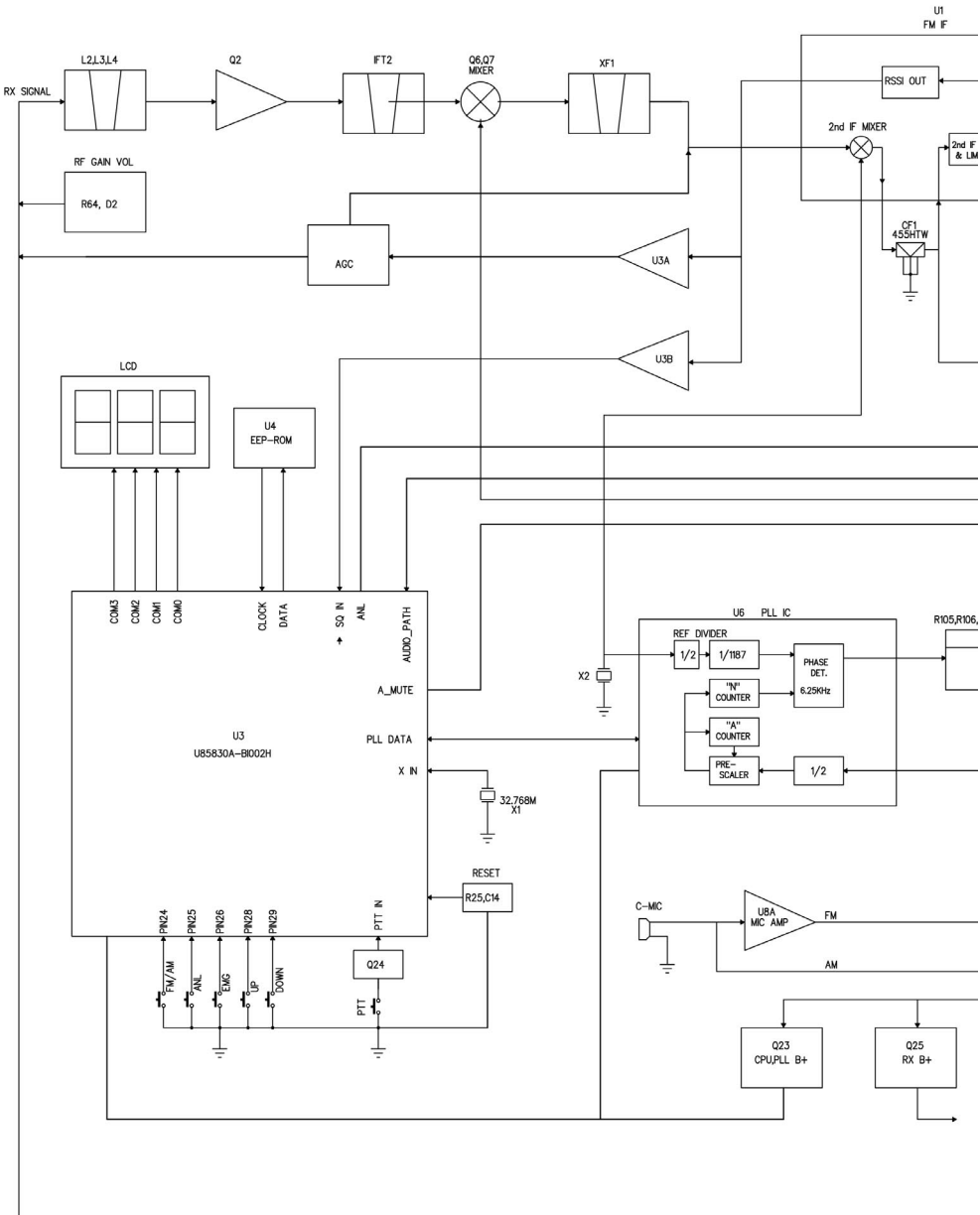



# Block Diagram

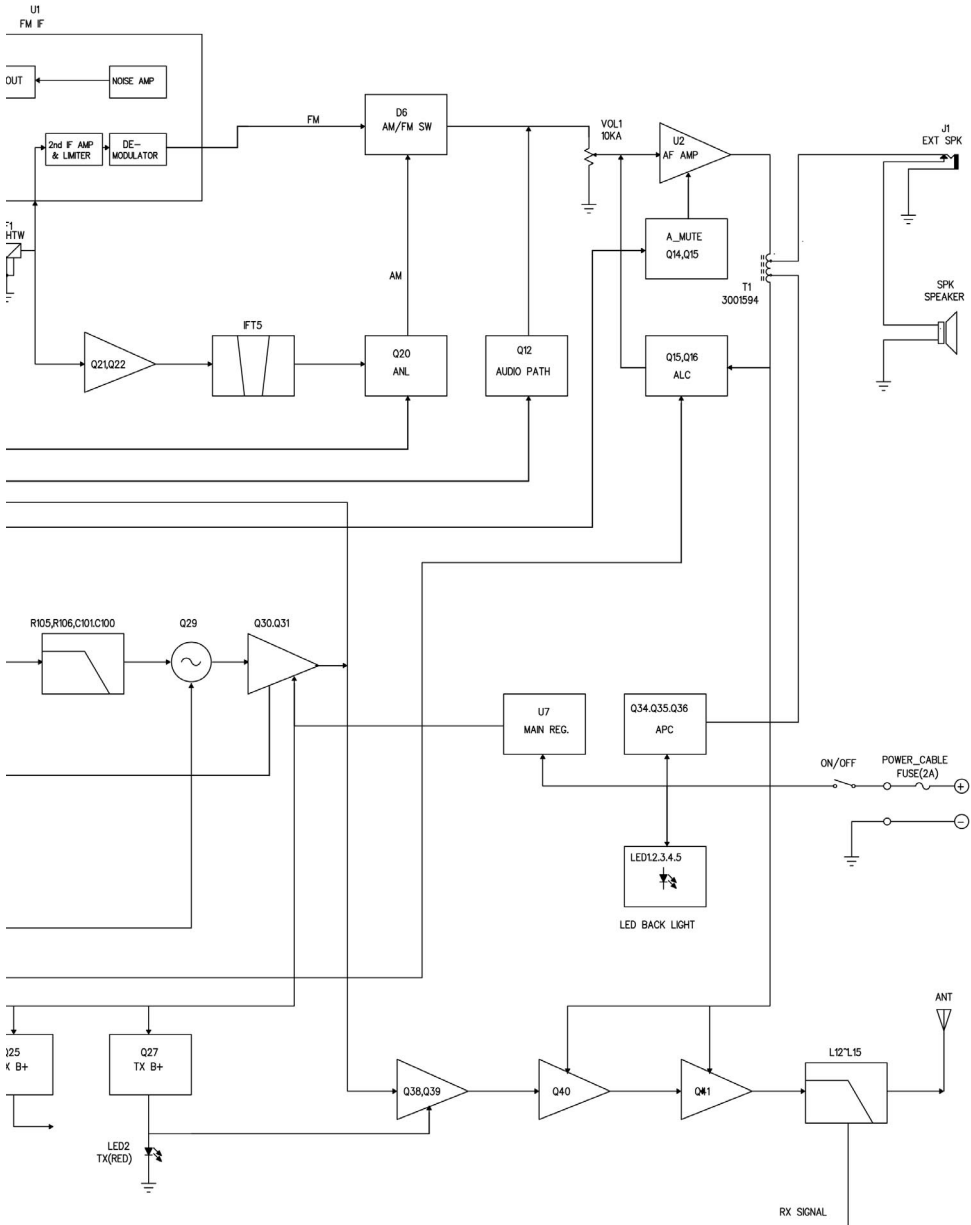





**INTEK<sup>®</sup>**